

POMPE DI CALORE E IBRIDI MONOBLOCCO





HYDRABLOCK C ENERGY

la soluzione **ALL IN ONE** aria-acqua

La nuova pompa di calore monoblocco full electric (no gas) all-in-one in armadio tecnico per le nuove abitazioni, che raffresca, riscalda e produce ACS. L'abbinamento con l'armadio tecnico riduce gli ingombri senza sacrificare il comfort sanitario grazie al bollitore da 200 l in acciaio inox, mantenendo al tempo stesso la massima efficienza energetica (classe A+++).

- ✓ **Salva-spazio**
- ✓ **Comfort sanitario**
- ✓ **Installazione facilitata**



efficienza



performance



ACS

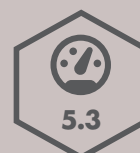

COP

HYDRABLOCK C ENERGY è disponibile, da interno-esterno o da incasso, fino a 10kW monofase



Per maggiori informazioni visita il sito [ITALTHERM.IT/HPS](https://www.italtherm.it/hps)

INNOVAZIONE AL SERVIZIO DELL'INSTALLATORE



HYDRABLOCK COMPACT

La gamma di pompe di calore aria/acqua Hydrablock Compact sono specificatamente pensate per le applicazioni domestiche e, con una sola macchina installata all'esterno dell'edificio, soddisfano sia le esigenze di climatizzazione degli ambienti (caldo e freddo) sia la produzione di acqua calda sanitaria.



efficienza



performance



COP



ACS



HYDRABLOCK COMPACT HYBRID

I prodotti ibridi factory made Italtherm sono pensati per adattarsi a qualsiasi impianto di riscaldamento esistente (bassa e alta temperatura) e performare al meglio grazie all'integrazione tra la tecnologia in pompa di calore (ottimale in climi temperati) e la tecnologia della caldaia a condensazione (ottimale in climi freddi e umidi).



efficienza



modulazione



COP



riscaldamento

POMPE DI CALORE MONOBLOCCO

Sistemi all in one con armadio tecnico

DA INTERNO-ESTERNO



MODELLO	POTENZA		BOLLITORE SANITARIO	ACCUMULO INERZIALE	FOTOVOLTAICO
	Termica ¹	Frigorifera ²			
MONOFASE					
HYDRABLOCK C ENERGY 5M	6,5 kW	5,5 kW	200 L	25 L	✓
HYDRABLOCK C ENERGY 7M	8,4 kW	7,4 kW	200 L	25 L	✓
HYDRABLOCK C ENERGY 9M	10,0 kW	9,0 kW	200 L	25 L	✓

DA INCASSO



MODELLO	POTENZA		BOLLITORE SANITARIO	ACCUMULO INERZIALE	FOTOVOLTAICO
	Termica ¹	Frigorifera ²			
MONOFASE					
HYDRABLOCK C ENERGY BOX 5M	6,5 kW	5,5 kW	200 L	25 L	✓
HYDRABLOCK C ENERGY BOX 7M	8,4 kW	7,4 kW	200 L	25 L	✓
HYDRABLOCK C ENERGY BOX 9M	10,0 kW	9,0 kW	200 L	25 L	✓

Soluzioni personalizzabili



MODELLO	POTENZA		ACS	FOTOVOLTAICO	SOLARE TERMICO
	Termica ¹	Frigorifera ²	Accumulo remoto		
MONOFASE					
HYDRABLOCK COMPACT 5M	6,5 kW	5,5 kW	✓	✓	✓
HYDRABLOCK COMPACT 7M	8,4 kW	7,4 kW	✓	✓	✓
HYDRABLOCK COMPACT 9M	10,0 kW	9,0 kW	✓	✓	✓
HYDRABLOCK COMPACT 12M	12,2 kW	11,6 kW	✓	✓	✓
HYDRABLOCK COMPACT 14M	14,1 kW	13,4 kW	✓	✓	✓
HYDRABLOCK COMPACT 16M	16,0 kW	14,0 kW	✓	✓	✓
TRIFASE					
HYDRABLOCK COMPACT 12T	12,2 kW	11,6 kW	✓	✓	✓
HYDRABLOCK COMPACT 14T	14,1 kW	13,4 kW	✓	✓	✓
HYDRABLOCK COMPACT 16T	16,0 kW	14,0 kW	✓	✓	✓

¹ t° ARIA est. 7°C b.s - t° ACQUA 35°C ² t° ARIA est. 35°C - t° ACQUA 7°C

IBRIDI MONOBLOCCO

Oltre 46 modelli adatti ad ogni esigenza

DA INTERNO



MODELLO	MODULAZ. (Caldaia)	POTENZE			ACS		FOTOVOLTAICO
		Termica (kW) (Caldaia)	Termica Pdh (kW) (55°C)	Frigorifera (kW)	Istantaneo caldaia		
HYDRABLOCK C HYBRID TOP 25K/5M	1:16	25	6,55	5,5	✓	✓	
HYDRABLOCK C HYBRID TOP 25K/7M	1:16	25	7,45	7,4	✓	✓	
HYDRABLOCK C HYBRID TOP 25K/9M	1:16	25	8,25	9,0	✓	✓	
HYDRABLOCK C HYBRID TOP 35K/5M	1:10	33	6,55	5,5	✓	✓	
HYDRABLOCK C HYBRID TOP 35K/7M	1:20	33	7,45	7,4	✓	✓	
HYDRABLOCK C HYBRID TOP 35K/9M	1:20	33	8,25	9,0	✓	✓	
HYDRABLOCK C HYBRID TOP 35K/12M	1:20	33	12,85	11,6	✓	✓	
HYDRABLOCK C HYBRID TOP 35K/14M	1:20	33	14,35	13,4	✓	✓	
HYDRABLOCK C HYBRID CLASS 25K/5M	1:10	21	6,55	5,5	✓	✓	
HYDRABLOCK C HYBRID CLASS 25K/7M	1:10	21	7,45	7,4	✓	✓	
HYDRABLOCK C HYBRID CLASS 25K/9M	1:10	21	8,25	9,0	✓	✓	
HYDRABLOCK C HYBRID CLASS 30K/5M	1:10	24	6,55	5,5	✓	✓	
HYDRABLOCK C HYBRID CLASS 30K/7M	1:10	24	7,45	7,4	✓	✓	
HYDRABLOCK C HYBRID CLASS 30K/9M	1:10	24	8,25	9,0	✓	✓	

MODELLO	MODULAZ. (Caldaia)	POTENZE			ACS		FOTOVOLTAICO
		Termica (kW) (Caldaia)	Termica Pdh (kW) (55°C)	Frigorifera (kW)	Acc. remoto PDC+caldaia		
HYDRABLOCK C HYBRID CLASS 25 KR/5M	1:10	21	6,55	5,5	✓	✓	
HYDRABLOCK C HYBRID CLASS 25 KR/7M	1:10	21	7,45	7,4	✓	✓	
HYDRABLOCK C HYBRID CLASS 25 KR/9M	1:10	21	8,25	9,0	✓	✓	
HYDRABLOCK C HYBRID CLASS 35 KR/9M	1:10	28	8,25	9,0	✓	✓	
HYDRABLOCK C HYBRID CLASS 35 KR/12M	1:10	28	12,85	11,6	✓	✓	

MODELLO	MODULAZ. (Caldaia)	POTENZE			ACS		FOTOVOLTAICO*
		Termica (kW) (Caldaia)	Termica Pdh (kW) (55°C)	Frigorifera (kW)	Accumulo interno caldaia		
HYDRABLOCK C HYBRID MAX 27K/7M	1:10	26	7,45	7,4	60 L	✓	

MODELLO	MODULAZ. (Caldaia)	POTENZE			ACS		FOTOVOLTAICO*
		Termica (kW) (Caldaia)	Termica Pdh (kW) (55°C)	Frigorifera (kW)	Accumulo interno caldaia		
HYDRABLOCK C HYBRID COMPACT 35K/12M	1:10	33	12,85	11,6	120 L	✓	

MODELLO	MODULAZ. (Caldaia)	POTENZE			ACS		SOLARE TERMICO E FOTOVOLTAICO*
		Termica (kW) (Caldaia)	Termica Pdh (kW) (55°C)	Frigorifera (kW)	Accumulo interno caldaia		
HYDRABLOCK C HYBRID SOLAR 18K/7M	1:10	17,8	7,45	7,4	200 L	✓	
HYDRABLOCK C HYBRID SOLAR 35K/7M	1:10	33	7,45	7,4	200 L	✓	
HYDRABLOCK C HYBRID SOLAR 35K/9M	1:10	33	8,25	9,0	200 L	✓	
HYDRABLOCK C HYBRID SOLAR 35K/12M	1:10	33	12,85	11,6	200 L	✓	

* Per utilizzare energia in eccesso dall'impianto fotovoltaico e far funzionare la pompa di calore occorre installare un bollitore di preriscaldamento aggiuntivo

DA ESTERNO



MODELLO	MODULAZ. (Caldaia)	POTENZE			ACS		FOTOVOLTAICO
		Termica (kW) (Caldaia)	Termica Pdh (kW) (55°C)	Frigorifera (kW)	Istantaneo caldaia		
HYDRABLOCK C HYBRID OPEN 25K/5M	1:10	21	6,55	5,5	✓	✓	
HYDRABLOCK C HYBRID OPEN 25K/7M	1:10	21	7,45	7,4	✓	✓	
HYDRABLOCK C HYBRID OPEN 25K/9M	1:10	21	8,25	9,0	✓	✓	
HYDRABLOCK C HYBRID BOX 25 K/5M	1:10	21	6,55	5,5	✓	✓	
HYDRABLOCK C HYBRID BOX 25 K/7M	1:10	21	7,45	7,4	✓	✓	
HYDRABLOCK C HYBRID BOX 25 K/9M	1:10	21	8,25	9,0	✓	✓	

POMPE DI CALORE E IBRIDI INTELLIGENTI

Tutta la gamma Italtherm Heat Pump Solutions è dotata di una elettronica evoluta in grado di gestire e controllare ogni componente dell'impianto termico, permettendo così una configurazione personalizzata sulla base delle proprie esigenze. Grazie al sensore di temperatura dell'aria esterna, alla sonda di mandata dell'acqua per il riscaldamento e alla sonda nel bollitore (se presente) per l'ACS, l'elettronica dei prodotti ibridi Italtherm decide autonomamente la fonte energetica più efficiente: pompa di calore, pompa di calore + caldaia a gas, caldaia a gas.

CONTROLLO REMOTO MULTIFUNZIONE

COSA GESTISCE:

- Pompa di calore
- Caldaia a gas
- Circolatori (fino a 2 per l'impianto + 1 per il ricircolo ACS)
- Valvole a 3 vie (caldo/freddo)
- Valvole a 3 vie (deviatrice ACS, miscelatrice impianto)
- Resistenza elettrica per bollitore e integrativa per impianto termico

QUALI FUNZIONI HA:

Il Controllo Remoto Multifunzione ha 2 profili d'uso con menu differenziati: uno per l'utente e uno per il tecnico (quest'ultimo accede a tutti i parametri di configurazione di ogni componente dell'impianto).

Il controllo remoto multifunzione è di default nella modalità "Comfort" dove l'algoritmo privilegia il comfort rispetto all'efficienza. Intervenendo sul menù sono invece possibili diverse modalità operative:

- Auto - l'algoritmo gestisce autonomamente riscaldamento e raffrescamento
- Eco - l'algoritmo privilegia l'efficienza rispetto al comfort
- Silent - l'algoritmo massimizza la silenziosità dell'unità esterna (2 livelli)
- Antilegionella - l'elettronica interviene sulla temperatura dell'ACS
- Smart grid/fotovoltaico - sulla base delle 3 modalità di funzionamento l'elettronica, in caso di apporto dell'impianto fotovoltaico, immagazzina calore nell'accumulo per acqua sanitaria, se presente
- Curve climatiche - sulla base delle 32 curve climatiche disponibili, l'algoritmo regola autonomamente tutto l'impianto
- Gestione riscaldamento e raffrescamento con 16 diverse curve climatiche per modalità
- Gestione bollitore ACS, integrazione solare, caldaia e gestione pompa di ricircolo ACS
- Gestione integrazione caldaia o resistenza elettrica di backup
- Eco mode con doppio setpoint impostabile
- Holiday mode - gestione antigelo e ACS con setpoint dedicati e trattamento antilegionella su ACS al termine della modalità impostata



iLet Comfort

Con iLetComfort App è possibile gestire l'impianto in pompa di calore da remoto, in modo semplice ed intuitivo.

Comfort, risparmio energetico e facilità di utilizzo a portata di mano!

iLetComfort consente:

- la gestione dell'impianto;
- la regolazione della temperatura ambiente riscaldamento;
- la regolazione della temperatura ambiente raffrescamento;
- la regolazione dell'ACS;
- la programmazione oraria giornaliera/settimanale;
- la selezione della modalità: Eco, Silenzioso, Vacanze;
- la gestione dei consumi elettrici, inserendo i costi reali dell'elettricità;
- la condivisione di iLetComfort App con i membri della famiglia.



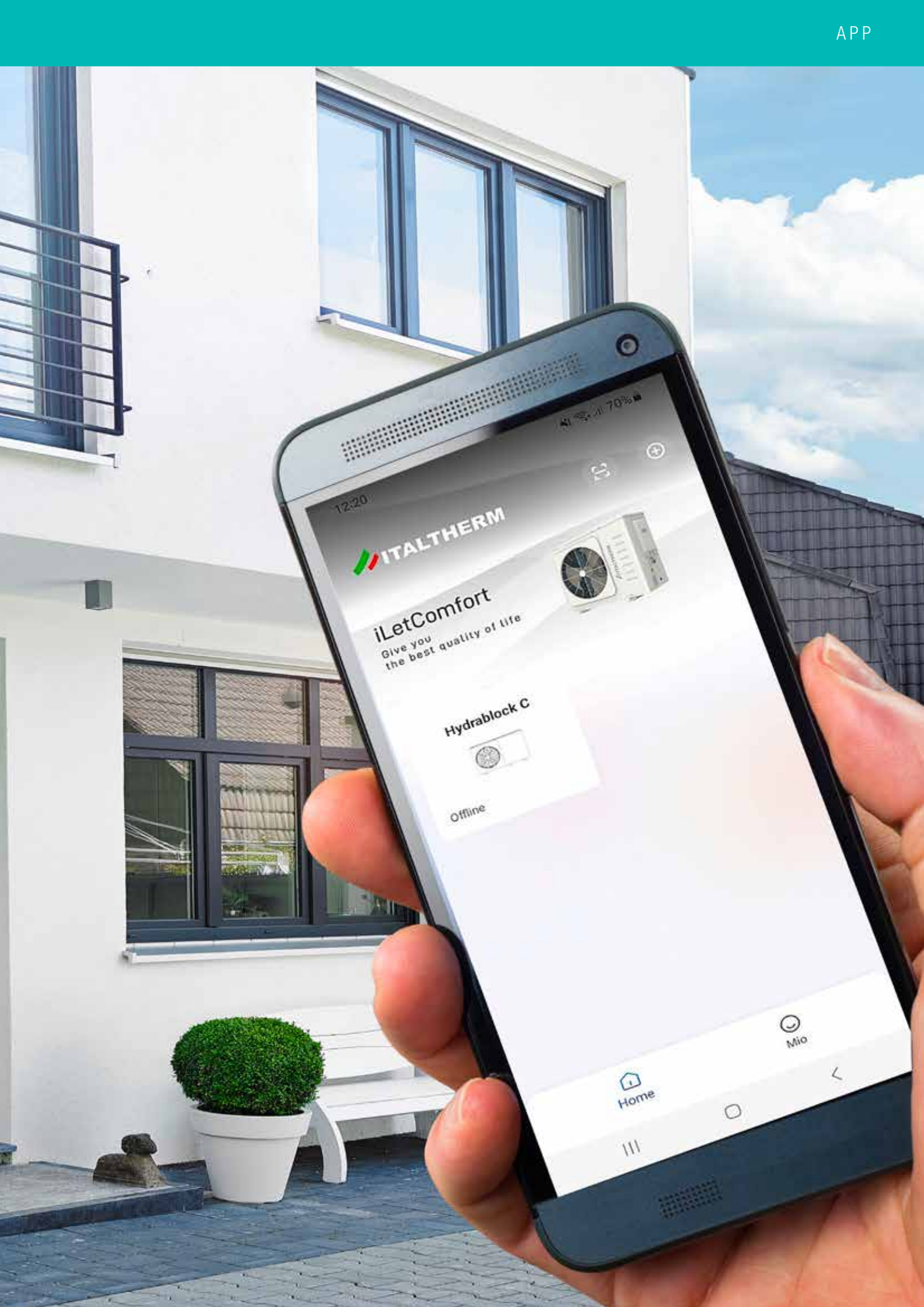

12:20

ITALTHERM

iLetComfort

Give you the best quality of life

Hydrablock C



Offline

Home

Mio

HYDRABLOCK C ENERGY

SISTEMA ALL IN ONE
IN POMPA DI CALORE
MONOBLOCCO ARIA-ACQUA
PER RISCALDAMENTO,
RAFFRESCAMENTO E ACS

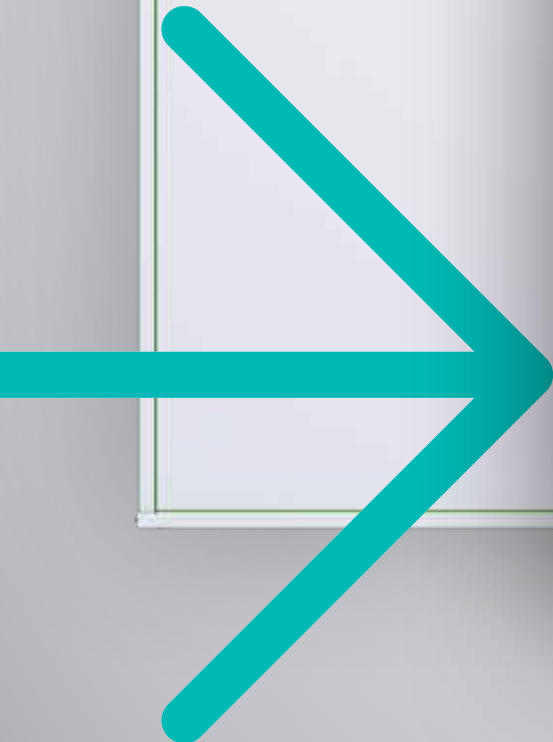

HYDRABLOCK C ENERGY

La soluzione *all in one* aria-acqua



efficienza



min. t° di
funzionamento



ACS



da interno/esterno
o da incasso



WiFi



Hydrablock C Energy è il nuovo sistema all in one aria-acqua ad elevata efficienza, a incasso o armadio tecnico, che sfrutta al meglio la pompa di calore per coprire i fabbisogni energetici con fonti rinnovabili.

Hydrablock C Energy riscalda, raffresca, produce acqua calda sanitaria e consente inoltre di raggiungere classi energetiche elevate nelle nuove abitazioni e di innalzarle negli edifici esistenti.

- **Salva-spazio**

Ingombro minimo grazie all'armadio tecnico da interno-esterno o incasso con profondità da 41.7 cm e all'unità esterna compatta

- **Comfort sanitario**

Bollitore ACS in acciaio inox da 200 litri

- **Installazione facilitata**

All-in-One: accessori necessari inclusi, facile da installare, senza bisogno di patentino F-Gas

- **Connettività evoluta**

Gestione via app iLetComfort per un controllo avanzato del sistema

- **Alta efficienza**

A+++

- **Minima temperatura di funzionamento**

Funziona fino a -25°C



CEN heat pump
KEYMARK

HYDRABLOCK C ENERGY

5M/7M/9M



La soluzione all-in one in armadio tecnico a 3 ante verniciato da interno/esterno* è composta un bollitore sanitario in acciaio inox da 200 litri e da un modulo idraulico con accumulo tecnico sempre in acciaio inox da 25 litri. Dotata inoltre di resistenza elettrica integrativa per ACS e antilegionella per garantire massima affidabilità, il sistema comprende anche la pompa di calore idronica monoblocco con gas R-32, a basso impatto ambientale, che assicura il massimo dell'efficienza energetica (classe A+++) e garantisce un ampio campo di funzionamento fino a -25°C.

Modello		P. Termica ¹ (kW)	P. Frigorifera nom. ² (kW)	Classe di efficienza energetica (ERP - EN14825)		
				35° C	55° C	ACS
HYDRABLOCK C ENERGY 5M	MONO FASE	6,5	5,5	A+++	A++	L - A
HYDRABLOCK C ENERGY 7M	MONO FASE	8,4	7,4	A+++	A++	L - A
HYDRABLOCK C ENERGY 9M	MONO FASE	10,0	9,0	A+++	A++	L - A+

1) T. acqua 35/30° C - T. aria 7° C (b.s.), U.R. 85% 2) T. acqua 18/23° C - T. aria 35° C (b.s.) - prestazioni ottenute nel rispetto della norma UNI EN 14511

**BOLLITORE
MAGGIORATO 200 L INOX**
AISI 316 L
CON SCAMBIATORE A
SERPENTINO 2 MQ

**ARMADIO TECNICO
A 3 ANTE VERNICIATO**

RESISTENZA ELETTRICA
1.25 KW

**KIT CONNESSIONI
ELETTRICHE**

VASO ESPANSIONE SANITARIO
12 L

VASO ESPANSIONE RISCALDAMENTO
12 L (OPTIONAL)

**VALVOLA MISCELATRICE
THERMOSTATICA**

**MODULO IDRAULICO PREASSEMBLATO
CON ACCUMULO INERZIALE DA 25 L**
ISOLATO E COMPLETO DI VALVOLA
DEVIATRICE E BY-PASS DIFFERENZIALE

CIRCOLATORE DI RILANCIO
PER IMPIANTO (OPTIONAL)

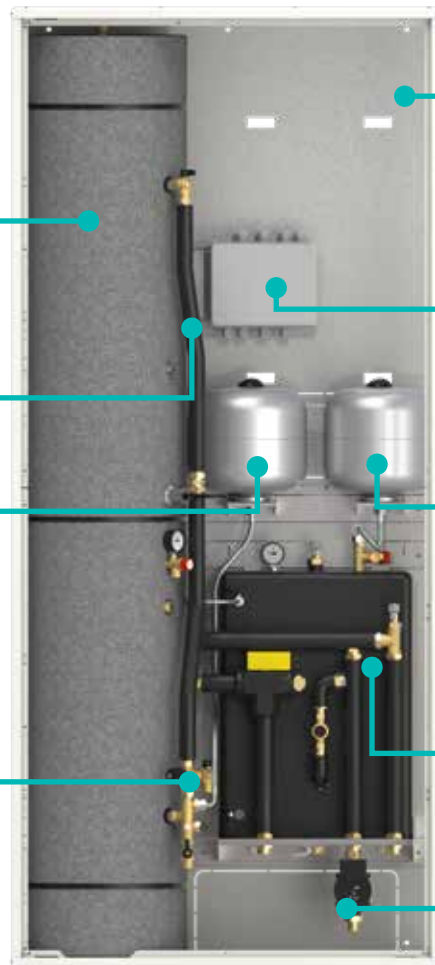

TRATTAMENTO
PROTETTIVO **BLUE FIN**

**VALVOLA D'ESPANSIONE
ELETTRONICA**

INGRESSO SMART GRID
PER INTERFACCIAMENTO
IMPIANTO FOTOVOLTAICO

MAXI SCAMBIATORE
ESTERNO PER
MIGLIORARE LO
SCAMBIO TERMICO

VASO ESPANSIONE 5 L
CON RESISTENZA
ELETTRICA ANTIGELO

MOTORE BRUSHLESS
CON MODULAZIONE
CONTINUA
0-820 RPM

**CIRCOLATORE
MODULANTE
MAGGIORATO**

**VENTOLA CON
PARTICOLARE
DESIGN PER LA
RIDUZIONE DEL
RUMORE**

**SCAMBIATORE IN ACCIAIO
INOX AISI 316 COIBENTATO
E CON RESISTENZA
ELETTRICA ANTIGELO**

**RESISTENZA
ELETTRICA
ANTIGELO NEL
RACCOLITORE
CONDENSA**

**CUFFIA FONO
ASSORBENTE**

**COMPRESSORE ROTATIVO
TWIN ROTARY BLDC A
MAGNETI PERMANENTI**

**RESISTENZE
RISCALDANTI SUL
COMPRESSORE**



HYDRABLOCK C ENERGY BOX

5M/7M/9M



La soluzione all-in one in box tecnico a 3 ante in lamiera zincata da incasso è composta un bollitore sanitario in acciaio inox da 200 litri e da un modulo idraulico con accumulo tecnico sempre in acciaio inox da 25 litri. Dotata inoltre di resistenza elettrica integrativa per ACS e antilegionella per garantire massima affidabilità, il sistema comprende anche la pompa di calore idronica monoblocco con gas R-32, a basso impatto ambientale, che assicura il massimo dell'efficienza energetica (classe A+++) e garantisce un ampio campo di funzionamento fino a -25°C.

Modello		P. Termica ¹ (kW)	P. Frigorifera nom. ² (kW)	Classe di efficienza energetica (ERP - EN14825)		
				35° C	55° C	ACS
HYDRABLOCK C ENERGY 5M	MONO FASE	6,5	5,5	A+++	A++	L - A
HYDRABLOCK C ENERGY 7M	MONO FASE	8,4	7,4	A+++	A++	L - A
HYDRABLOCK C ENERGY 9M	MONO FASE	10,0	9,0	A+++	A++	L - A+

1) T. acqua 35/30° C - T. aria 7° C (b.s.), U.R. 85% 2) T. acqua 18/23° C - T. aria 35° C (b.s.) - prestazioni ottenute nel rispetto della norma UNI EN 14511

**BOLLITORE
MAGGIORATO 200 L INOX**
AISI 316 L
CON SCAMBIATORE A
SERPENTINO 2 MQ

**BOX TECNICO A 3 ANTE IN LAMIERA
ZINCATA DA INCASSO**

RESISTENZA ELETTRICA
1.25 KW

**KIT CONNESSIONI
ELETTRICHE**

VASO ESPANSIONE SANITARIO
12 L

VASO ESPANSIONE RISCALDAMENTO
12 L (OPTIONAL)

VALVOLA MISCELATRICE
THERMOSTATICA

**MODULO IDRAULICO PREASSEMBLATO
CON ACCUMULO INERZIALE DA 25 L**
ISOLATO E COMPLETO DI VALVOLA
DEVIATRICE E BY-PASS DIFFERENZIALE

CIRCOLATORE DI RILANCIO
PER IMPIANTO (OPTIONAL)

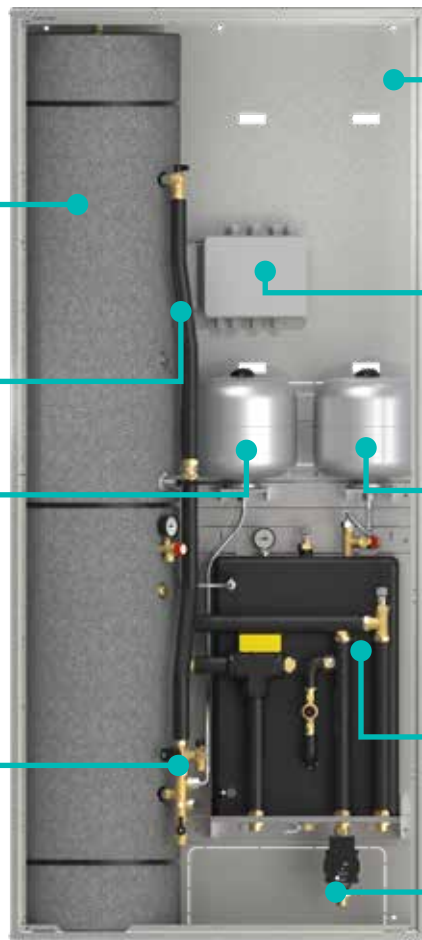

TRATTAMENTO
PROTETTIVO **BLUE FIN**

VALVOLA D'ESPANSIONE
ELETTRONICA

INGRESSO SMART GRID
PER INTERFACCIAMENTO
IMPIANTO FOTOVOLTAICO

MAXI SCAMBIATORE
ESTERNO PER
MIGLIORARE LO
SCAMBIO TERMICO

VASO ESPANSIONE 5 L
CON RESISTENZA
ELETTRICA ANTIGELO

MOTORE BRUSHLESS
CON MODULAZIONE
CONTINUA
0-820 RPM

CIRCOLATORE
MODULANTE
MAGGIORATO

**VENTOLA CON
PARTICOLARE
DESIGN PER LA
RIDUZIONE DEL
RUMORE**

**SCAMBIATORE IN ACCIAIO
INOX AISI 316 COIBENTATO E
CON RESISTENZA ELETTRICA
ANTIGELO**

**RESISTENZA
ELETTRICA
ANTIGELO NEL
RACCOGLITORE
CONDENSA**

CUFFIA FONO
ASSORBENTE

**COMPRESSORE ROTATIVO
TWIN ROTARY BLDC A
MAGNETI PERMANENTI**

**RESISTENZE
RISCALDANTI SUL
COMPRESSORE**



HYDRABLOCK COMPACT

POMPA DI CALORE
MONOBLOCCO ARIA-ACQUA
PER RISCALDAMENTO,
RAFFRESCAMENTO E ACS



HYDRABLOCK COMPACT



efficienza



min. t° di
funzionamento



ACS



COP



WiFi



Specificatamente pensate per le applicazioni domestiche, con una sola macchina installata all'esterno dell'edificio dal design compatto e di grande maneggevolezza, soddisfano sia le esigenze di climatizzazione degli ambienti (caldo e freddo) sia la produzione di acqua calda sanitaria.

- **Installazione facilitata**

Grazie alle dimensioni ridotte

- **Alta efficienza**

A+++ e COP 5.3

- **Minima temperatura di funzionamento**

Funziona fino a -25°C

- **Massima silenziosità**

Solo 60 dB (mod. Hydrablock C 5 M)

- **Eco-friendly**

Gas R32 + elettricità + integrazione con fotovoltaico

- **Connettività evoluta**

Gestione via App iLetComfort per un controllo avanzato del sistema



CEN heat pump
KEYMARK

HYDRABLOCK COMPACT

5M/7M/9M/12M/14M/16M/12T/14T/16T



La soluzione per le nuove abitazioni, grazie all'impianto termico in pompa di calore full electric (no gas). Le pompe di calore idroniche monoblocco sono in grado di raffrescare, riscaldare e produrre ACS fino a 65°, rispettando l'ambiente grazie all'uso del gas R-32, un refrigerante ecologico a basso impatto ambientale, assicurando il massimo dell'efficienza energetica (classe A+++) e garantendo un ampio campo di funzionamento fino a -25°C.

Disponibile in 6 modelli monofase e 3 modelli trifase fino a 16 kW.

Modello		P. Termica ¹ (kW)	P. Frigorifera nom. ² (kW)	EER/COP		Classe di efficienza energetica (ERP - EN14825)	
				(2)	(1)	35° C	55° C
HYDRABLOCK C 5M	MONO FASE	6,5	5,5	5,1/5,30		A+++	A++
HYDRABLOCK C 7M	MONO FASE	8,4	7,4	4,85/5,05		A+++	A++
HYDRABLOCK C 9M	MONO FASE	10,0	9,0	4,3/4,7		A+++	A++
HYDRABLOCK C 12M	MONO FASE	12,2	11,6	4,6/4,9		A+++	A++
HYDRABLOCK C 14M	MONO FASE	14,1	13,4	4,4/4,7		A+++	A++
HYDRABLOCK C 16M	MONO FASE	16,0	14,0	4,2/4,5		A+++	A++
HYDRABLOCK C 12T	TRI FASE	12,2	11,6	4,6/4,9		A+++	A++
HYDRABLOCK C 14T	TRI FASE	14,1	13,4	4,4/4,7		A++	A++
HYDRABLOCK C 16T	TRI FASE	16,0	14,0	4,2/4,5		A++	A++

1) T. acqua 35/30° C - T. aria 7° C (b.s.), U.R. 85% 2) T. acqua 18/23° C - T. aria 35° C (b.s.) - prestazioni ottenute nel rispetto della norma UNI EN 14511

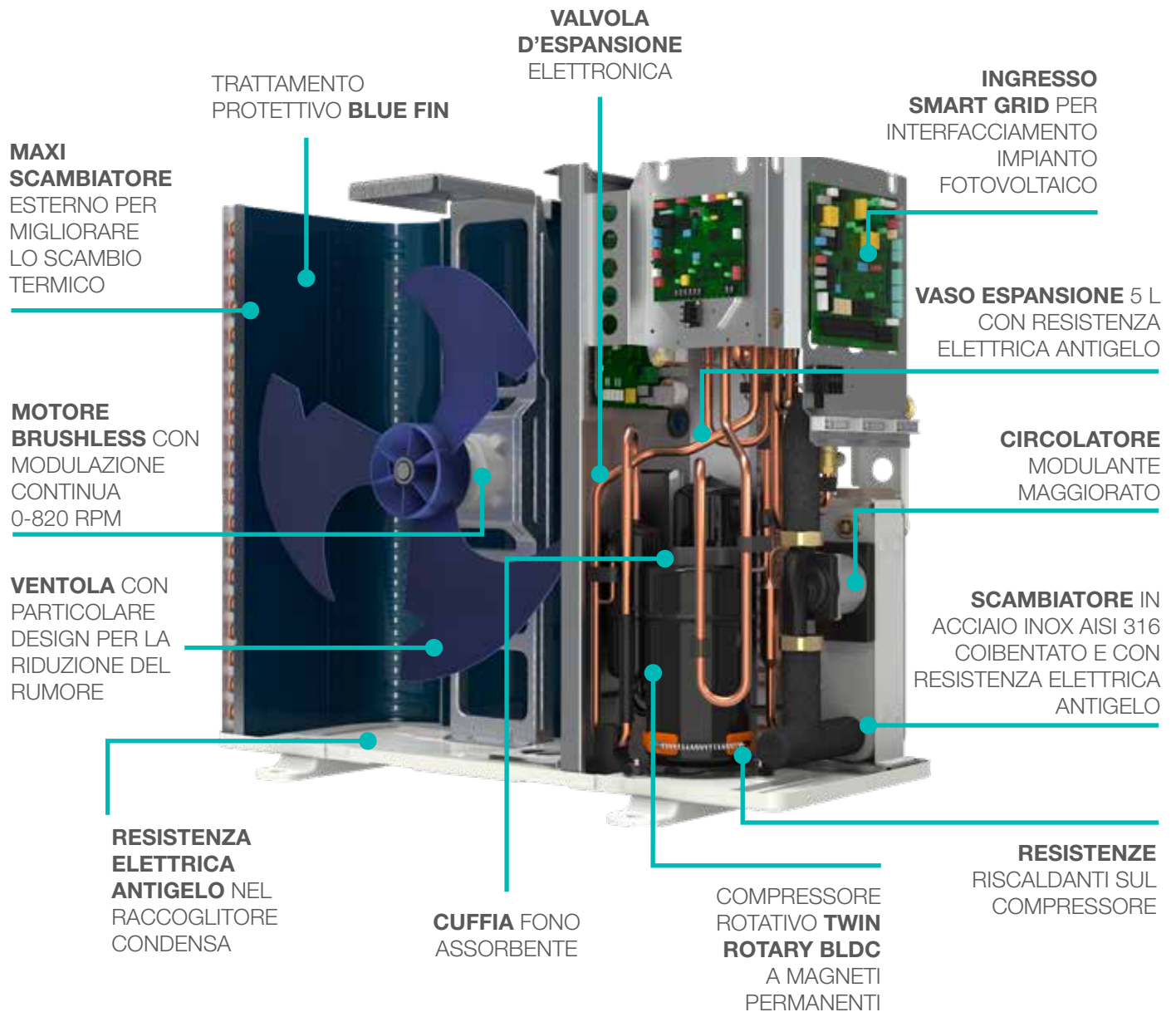

Bollitore per produzione ACS

Accumuli ad elevata efficienza energetica (70 mm di isolamento), essenziali per la produzione di acqua calda sanitaria. I serpentini sono stati dimensionati in base al tipo di generatore utilizzato.

MONO-SERPENTINO (POMPA DI CALORE)

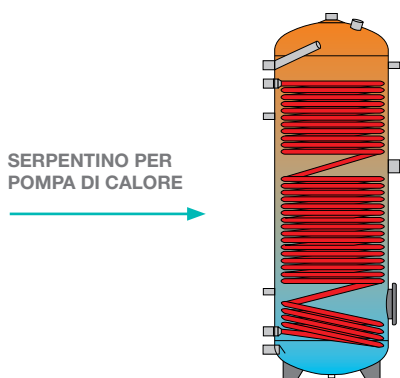

Modello	Classe eff. en.	Volume (l)	Sup. scambiatori (m ²)	Dimensioni h x Ø (mm)
Bollitore MONO PDC 200 per PDC 5/7/9	B	190	3	1215 x 640
Bollitore MONO PDC 300	B	263	4	1615 x 640

DOPPIO SERPENTINO (POMPA DI CALORE E SOLARE)

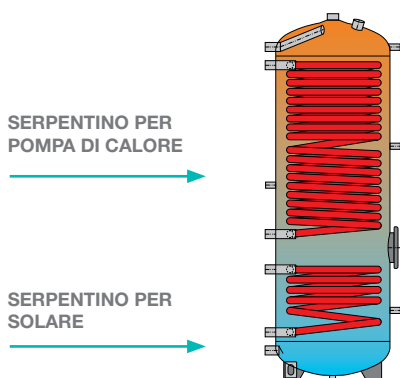

Modello	Classe eff. en.	Volume (l)	Sup. scambiatori (m ²)	Dimensioni h x Ø (mm)
Bollitore DUAL PDC SOLAR 300	B	260	3,7 sup. (PDC) 1,2 inf. (SOLARE)	1615 x 640
Bollitore DUAL PDC SOLAR 500	B	455	5,2 sup. (PDC) 1,8 inf. (SOLARE)	1705 x 790

Accumuli inerziali

Questi accumuli assicurano il corretto funzionamento della pompa di calore in riscaldamento garantendo una quantità di acqua tecnica sempre disponibile e continue accensioni e spegnimenti. La quantità di acqua necessaria è in funzione della potenza della PDC (si suggerisce di calcolare almeno 5 l per kW di contenuto di acqua del circuito idraulico, accumulo compreso).

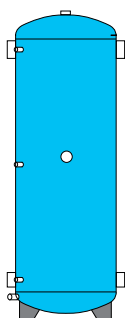

Modello	Classe eff. en.	Dimensioni h x Ø (mm)
Accumulo inerziale da 25 litri	A	451 x 380
Accumulo inerziale da 50 litri	B	935 x 400
Accumulo inerziale da 100 litri	B	1095 x 500

Bollitori per produzione ACS con accumulo inerziale integrato per riscaldamento

Questi bollitori per acqua calda sanitaria grazie all'accumulo inerziale incorporato, garantiscono il corretto funzionamento della pompa di calore in riscaldamento, evitando l'aggiunta di ulteriori accumuli e riducendo così gli ingombri.

MONO SERPENTINO

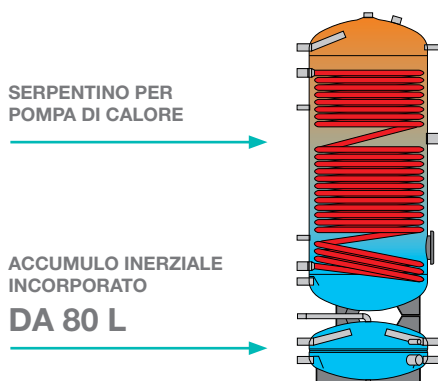

Modello	Classe eff. en.	Volume (l)	Sup. scambiatori (m ²)	Dimensioni h x Ø (mm)
Bollitore MONO PDC 300-80	B	270	3,3	1925 x 690

DOPPIO SERPENTINO

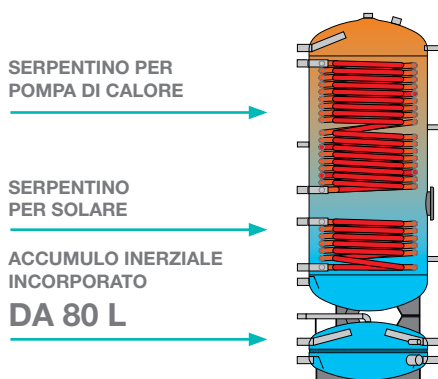

Modello	Classe eff. en.	Volume (l)	Sup. scambiatori (m ²)	Dimensioni h x Ø (mm)
Bollitore DUPLEX PDC SOLAR 300-80	B	270	2,8 sup. (PDC) 0,9 inf. (SOLARE)	1925 x 690

per acqua tecnica



Modello	Classe eff. en.	Dimensioni (mm)
Accumulo inerziale compatto da 50 L - separatore d'aria - collettore di distribuzione a due zone - diaframma microforato per una corretta stratificazione del fluido	B	L x H x P 520x860x240
Accumulo inerziale a basamento da 50 L	C	L x H x P 950x410x350

Pompa di calore con scaldacqua

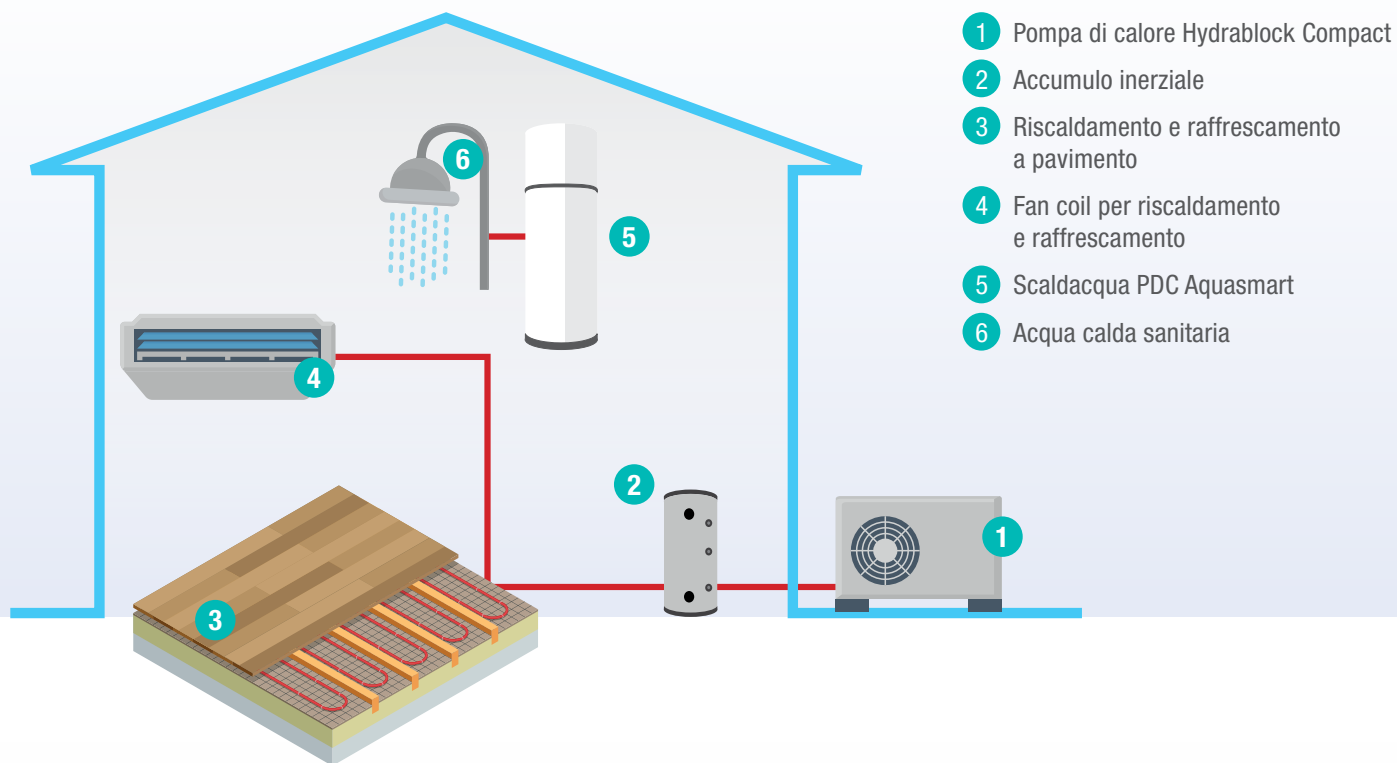

Pompa di calore con solare termico

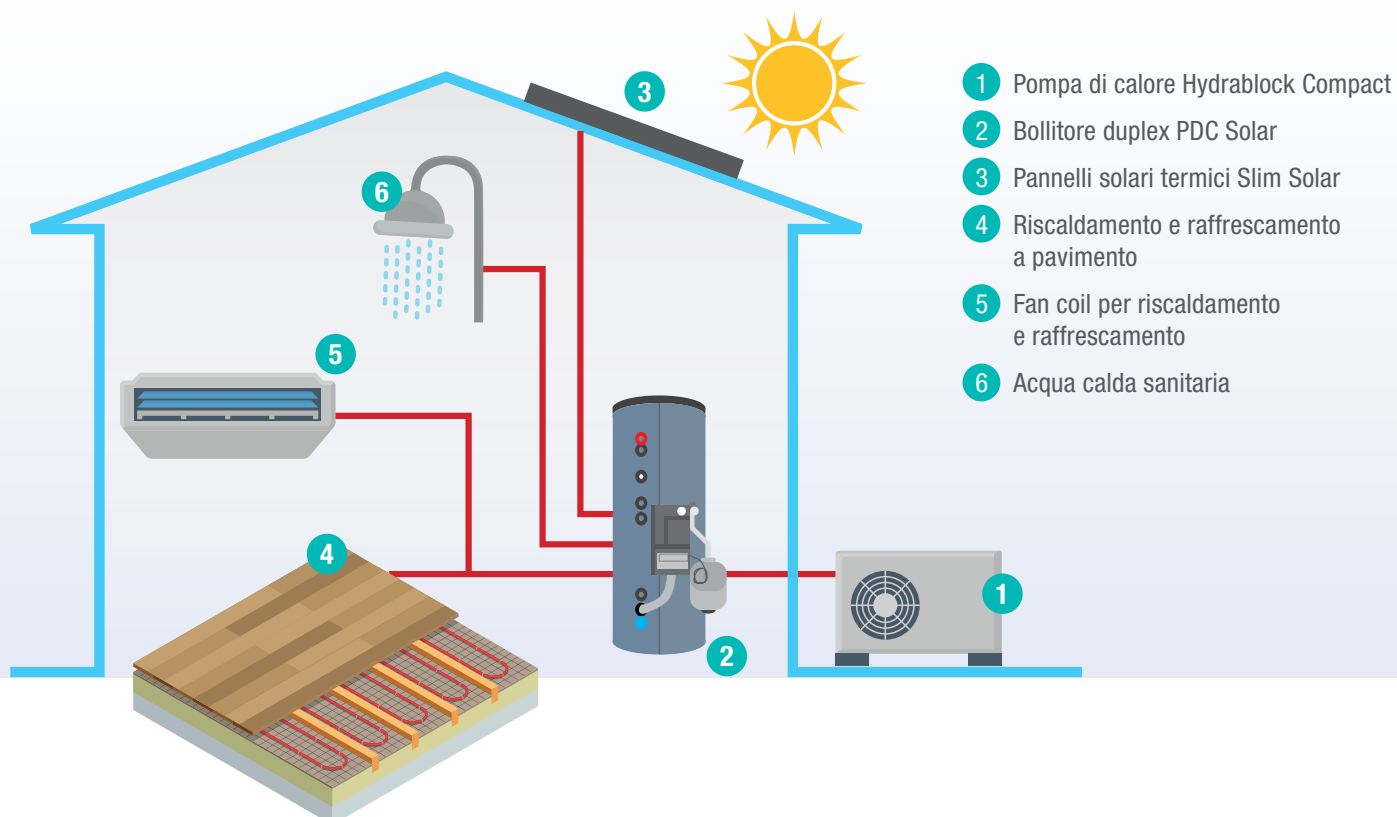

Pompa di calore con fotovoltaico

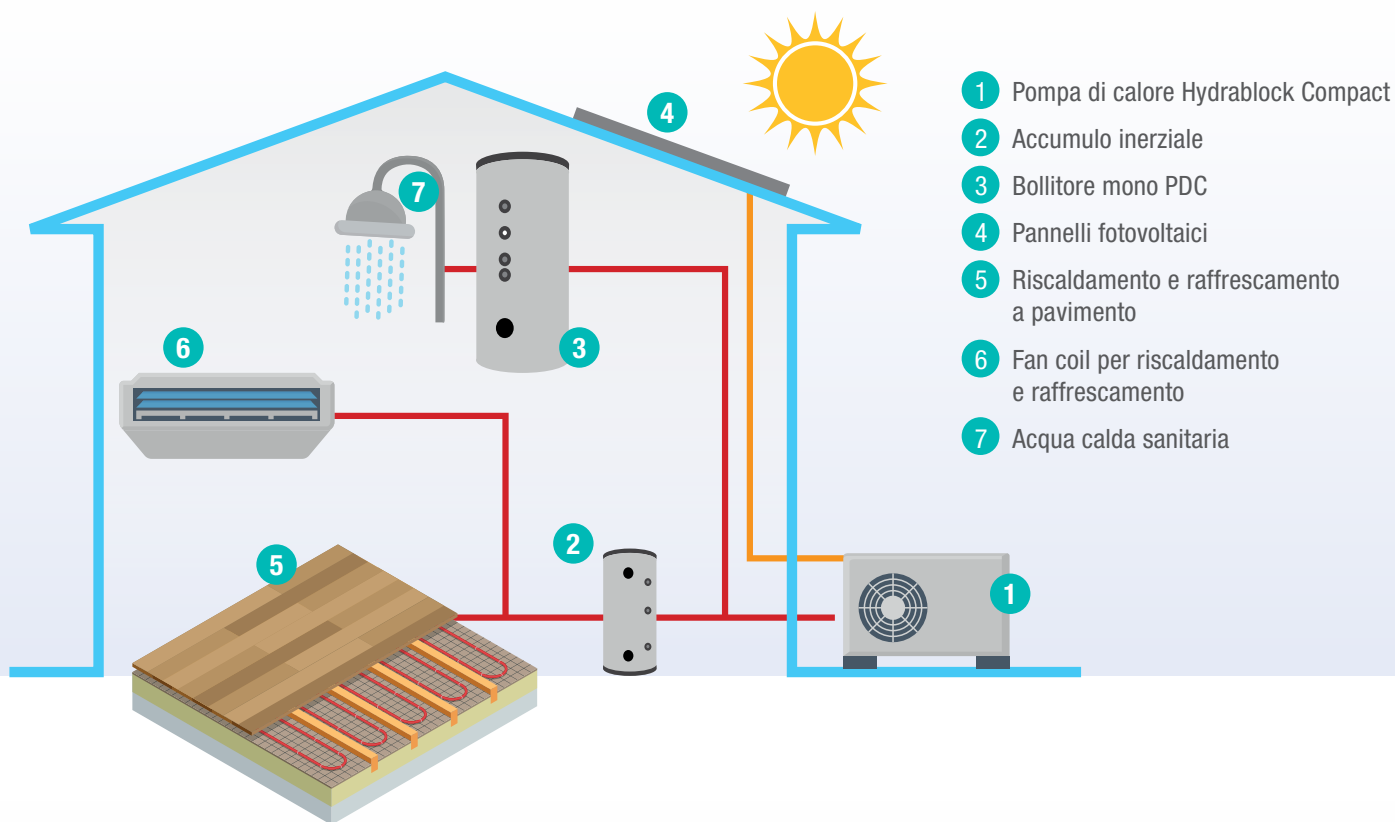

- 1 Pompa di calore Hydrablock Compact
- 2 Accumulo inerziale
- 3 Bollitore mono PDC
- 4 Pannelli fotovoltaici
- 5 Riscaldamento e raffreddamento a pavimento
- 6 Fan coil per riscaldamento e raffreddamento
- 7 Acqua calda sanitaria

Pompa di calore con fotovoltaico e solare termico

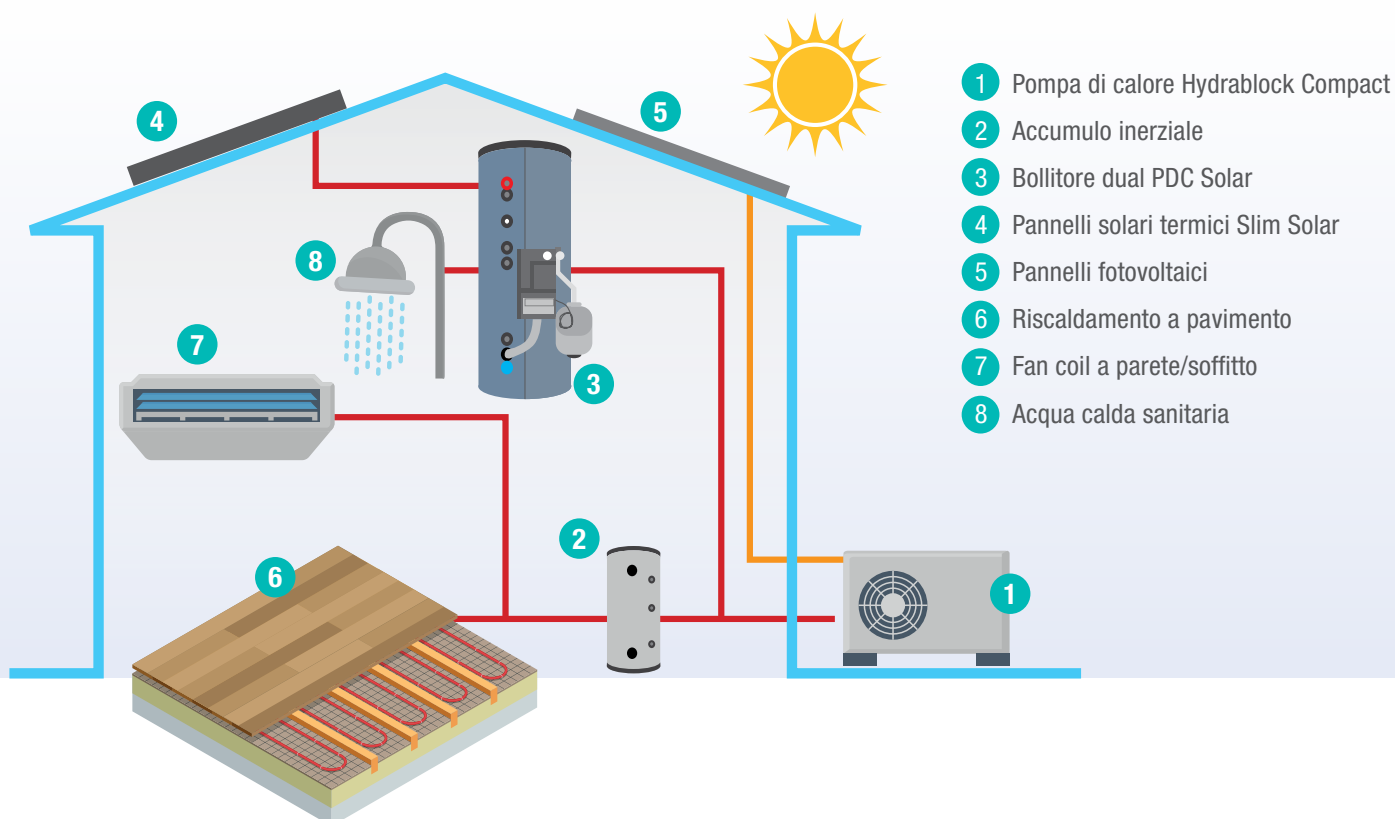

- 1 Pompa di calore Hydrablock Compact
- 2 Accumulo inerziale
- 3 Bollitore dual PDC Solar
- 4 Pannelli solari termici Slim Solar
- 5 Pannelli fotovoltaici
- 6 Riscaldamento a pavimento
- 7 Fan coil a parete/soffitto
- 8 Acqua calda sanitaria

HYDRABLOCK COMPACT HYBRID

IBRIDO FACTORY MADE
CON POMPA DI CALORE
MONOBLOCCO ARIA-ACQUA
E CALDAIA A
CONDENSAZIONE PER
RISCALDAMENTO,
RAFFRESCAMENTO E ACS



ITALTHERM

65 43

ITALTHERM

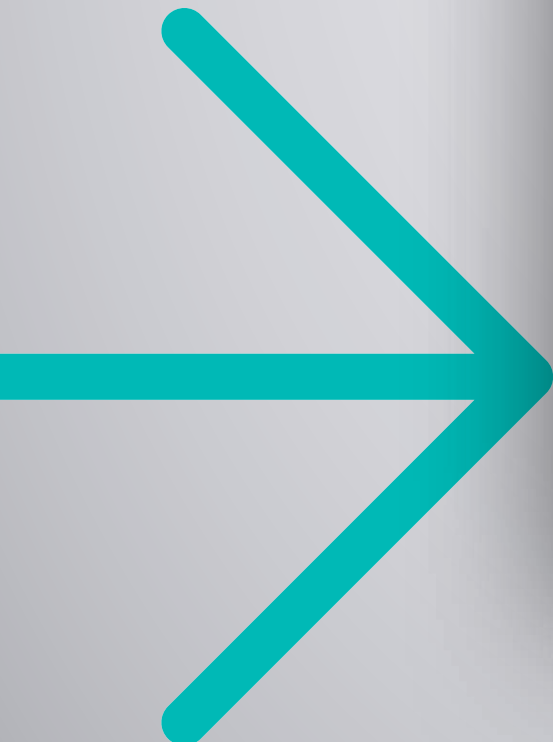

HYDRABLOCK COMPACT HYBRID



efficienza



modulazione



COP



riscaldamento

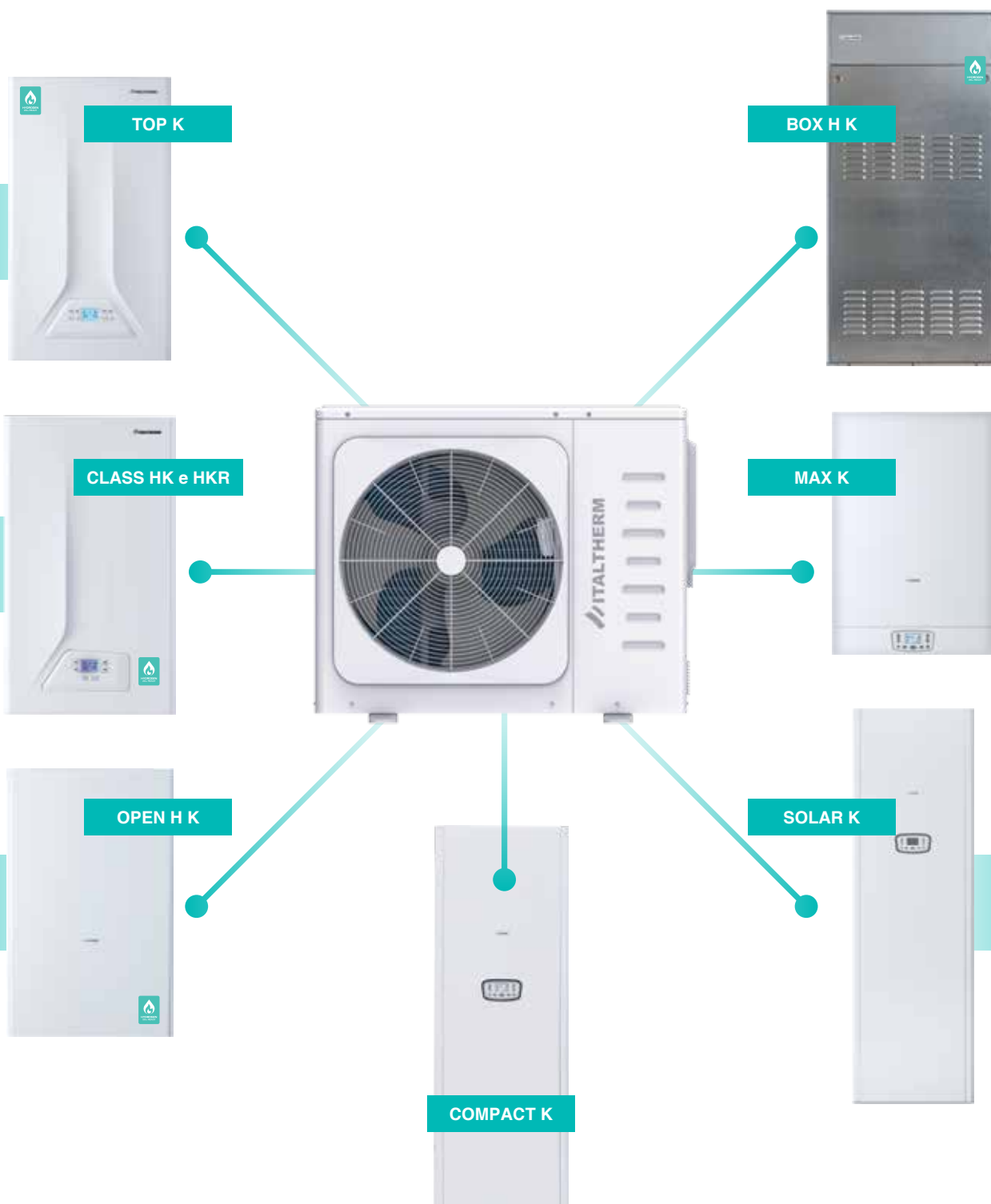

I prodotti ibridi factory made Italtherm sono pensati per adattarsi a qualsiasi impianto di riscaldamento esistente (bassa e media temperatura) e performare al meglio grazie all'integrazione tra la tecnologia in pompa di calore (ottimale in climi temperati) e la tecnologia della caldaia a condensazione (ottimale in climi freddi e umidi).

- **Ampia gamma**

Da interno, da incasso e da esterno

- **Hydrogen Ready**

Certificati per funzionare con miscela gas e 20% idrogeno (gamma City)

- **Massimo Comfort**

Riscaldamento, raffrescamento e ACS

- **Sempre efficiente**

A+++ e modulazione fino a 1:20

- **Eco-friendly**

Gas R32 + condensazione + integrazione con fotovoltaico e solare termico

- **Connettività evoluta**

Gestione via App iLetComfort per un controllo avanzato del sistema





CEN heat pump
KEYMARK

HYDRABLOCK COMPACT HYBRID TOP K



La soluzione Hi End per la sostituzione di impianti esistenti, garantisce la massima efficienza grazie alla pompa di calore idronica A+++ abbinata alla caldaia a condensazione con modulazione 1:20. L'integrazione dei due generatori permette un rendimento costante in tutte le condizioni climatiche ed inoltre non necessita di accumuli remoti per l'acqua calda sanitaria grazie alla caldaia istantanea.

Hydrablock Compact Hybrid Top è disponibile in 8 versioni con potenze fino a 35 K / 14M.

Modello			Qn/Qmin caldaia (kW)	P. Termica ¹ (kW)	P. Frigorifera nom. ² (kW)	EER/COP (2) (1)	Classe di efficienza energetica (ERP - EN14825)		
							35° C	55° C	
HYDRABLOCK C HYBRID TOP 25K / 5M	MONO FASE	1:16	25/1,6	6,5	5,5	5,1/5,3	A+++	A++	XL-A
HYDRABLOCK C HYBRID TOP 25K / 7M	MONO FASE	1:16	25/1,6	8,4	7,4	4,85/5,05	A+++	A++	XL-A
HYDRABLOCK C HYBRID TOP 25K / 9M	MONO FASE	1:16	25/1,6	10	9	4,3/4,7	A+++	A++	XL-A
HYDRABLOCK C HYBRID TOP 35K / 5M	MONO FASE	1:20	33/1,6	6,5	5,5	5,1/5,3	A+++	A++	XXL-A
HYDRABLOCK C HYBRID TOP 35K / 7M	MONO FASE	1:20	33/1,6	8,4	7,4	4,85/5,05	A+++	A++	XXL-A
HYDRABLOCK C HYBRID TOP 35K / 9M	MONO FASE	1:20	33/1,6	10	9	4,3/4,7	A+++	A++	XXL-A
HYDRABLOCK C HYBRID TOP 35K / 12M	MONO FASE	1:20	33/1,6	12,2	11,6	4,6/4,9	A++	A++	XL-A
HYDRABLOCK C HYBRID TOP 35K / 14M	MONO FASE	1:20	33/1,6	14,1	13,4	4,4/4,7	A++	A++	XL-A

1) T. acqua 35/30° C - T. aria 7° C (b.s.), U.R. 85% 2) T. acqua 18/23° C - T. aria 35° C (b.s.) - prestazioni ottenute nel rispetto della norma UNI EN 14511

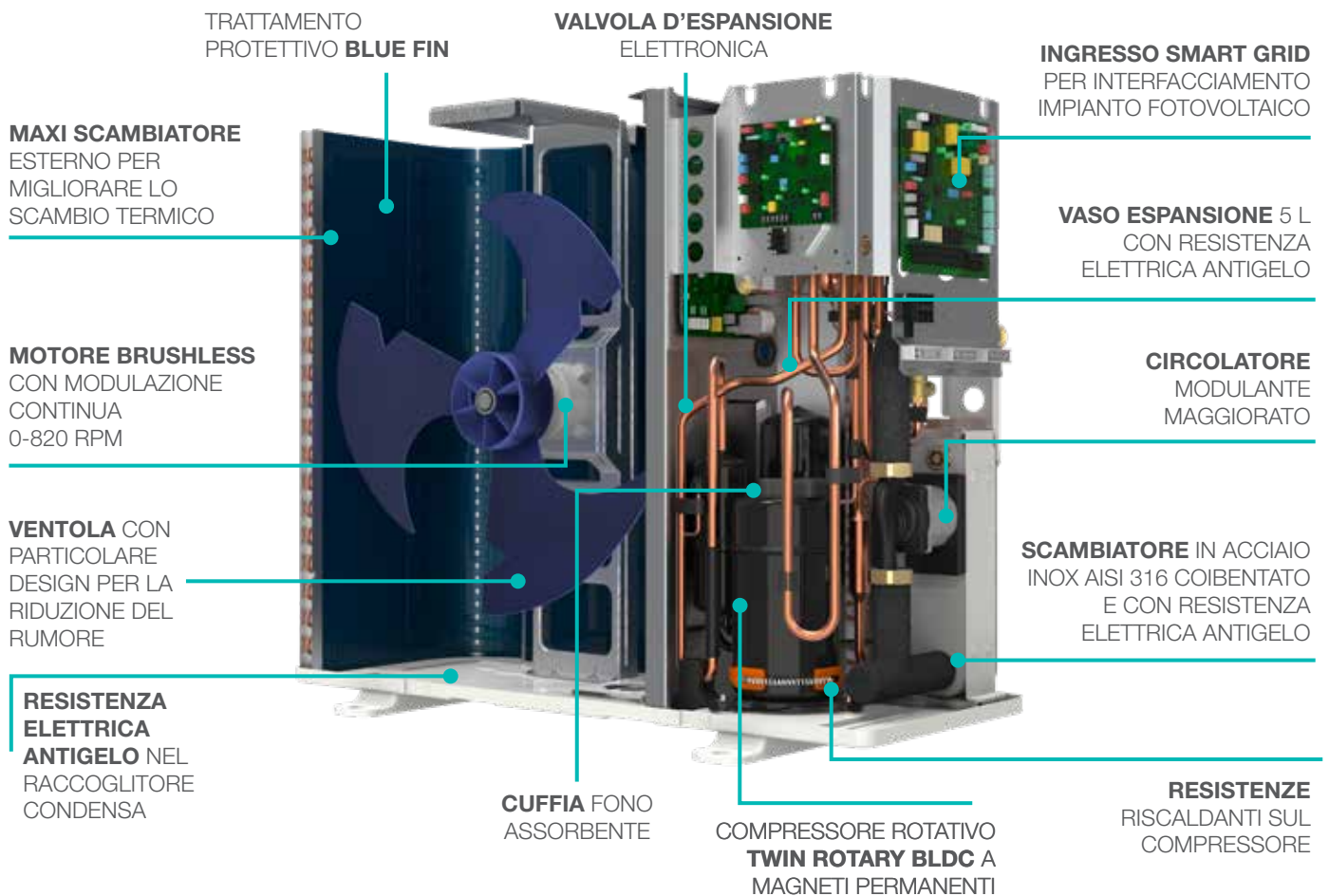
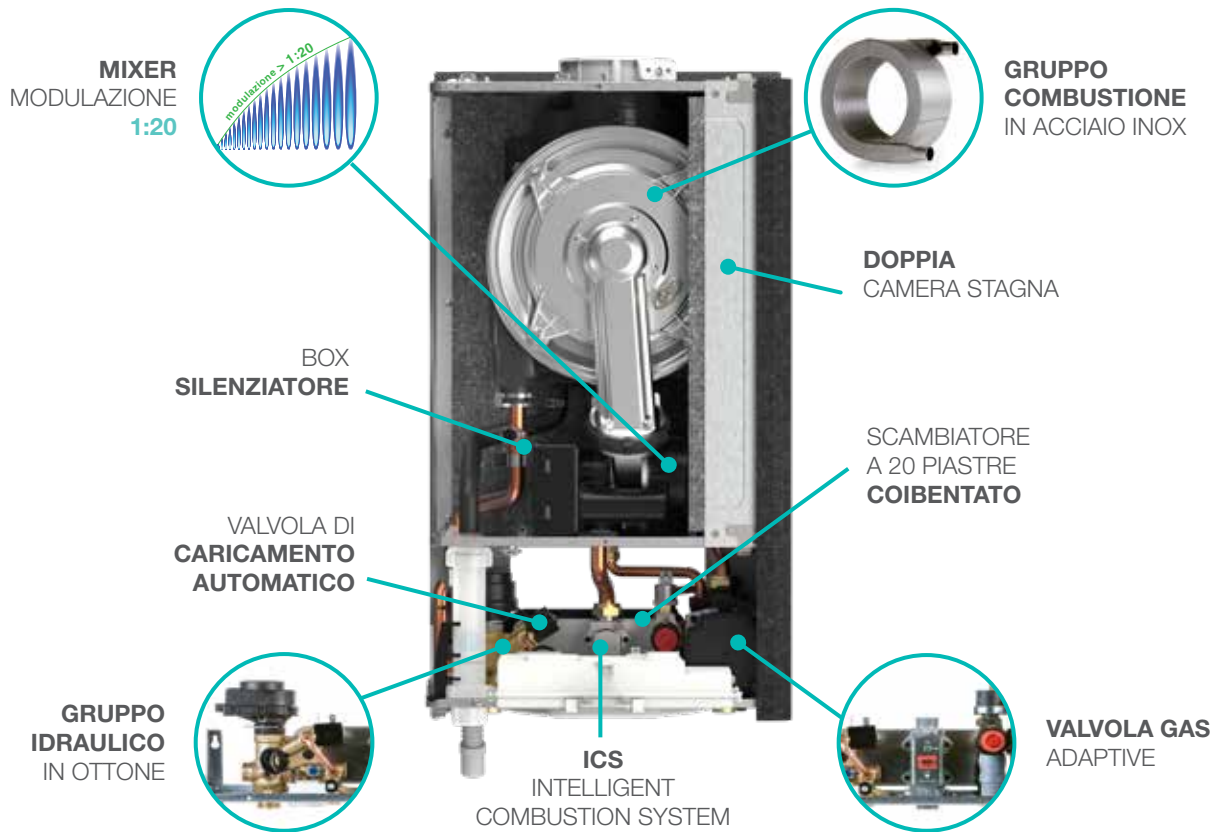



HYDRABLOCK COMPACT HYBRID CLASS K



La soluzione conveniente per la sostituzione di impianti esistenti, garantisce una grande efficienza grazie alla pompa di calore idronica A+++ abbinata alla caldaia a condensazione con modulazione 1:10. L'integrazione dei due generatori permette un rendimento costante in tutte le condizioni climatiche ed inoltre non necessita di accumuli remoti per l'acqua calda sanitaria grazie alla caldaia istantanea.

Hydrablock Compact Hybrid Class K è disponibile in 6 versioni con potenze fino a 30 K / 9 M.

Modello			Qn/Qmin Caldaia (kW)	P. Termica ¹ (kW)	P. Frigorifera nom. ² (kW)	EER/COP (²) (¹)	Classe di efficienza energetica (ERP - EN14825)		
							35° C	55° C	
HYDRABLOCK C HYBRID CLASS 25K / 5M	MONO FASE	1:10	21/2,6	6,5	5,5	5,1/5,3	A+++	A++	XL-A
HYDRABLOCK C HYBRID CLASS 25K / 7M	MONO FASE	1:10	21/2,6	8,4	7,4	4,85/5,05	A+++	A++	XL-A
HYDRABLOCK C HYBRID CLASS 25K / 9M	MONO FASE	1:10	21/2,6	10	9	4,3/4,7	A+++	A++	XL-A
HYDRABLOCK C HYBRID CLASS 30K / 5M	MONO FASE	1:10	28/3,5	6,5	5,5	5,1/5,3	A+++	A++	XL-A
HYDRABLOCK C HYBRID CLASS 30K / 7M	MONO FASE	1:10	28/3,5	8,4	7,4	4,85/5,05	A+++	A++	XL-A
HYDRABLOCK C HYBRID CLASS 30K / 9M	MONO FASE	1:10	28/3,5	10	9	4,3/4,7	A+++	A++	XL-A

1) T. acqua 35/30° C - T. aria 7° C (b.s.), U.R. 85% 2) T. acqua 18/23° C - T. aria 35° C (b.s.) - prestazioni ottenute nel rispetto della norma UNI EN 14511

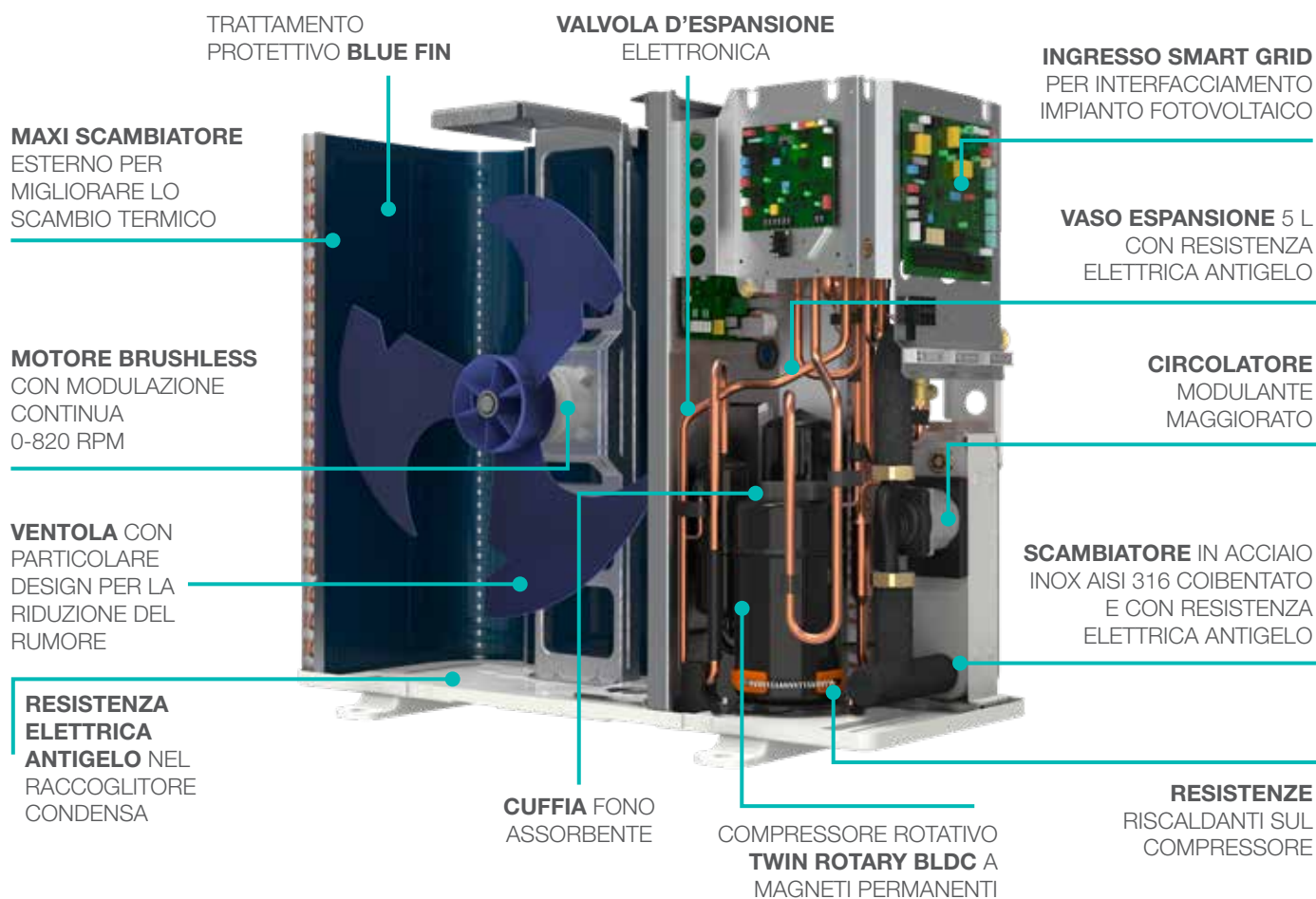
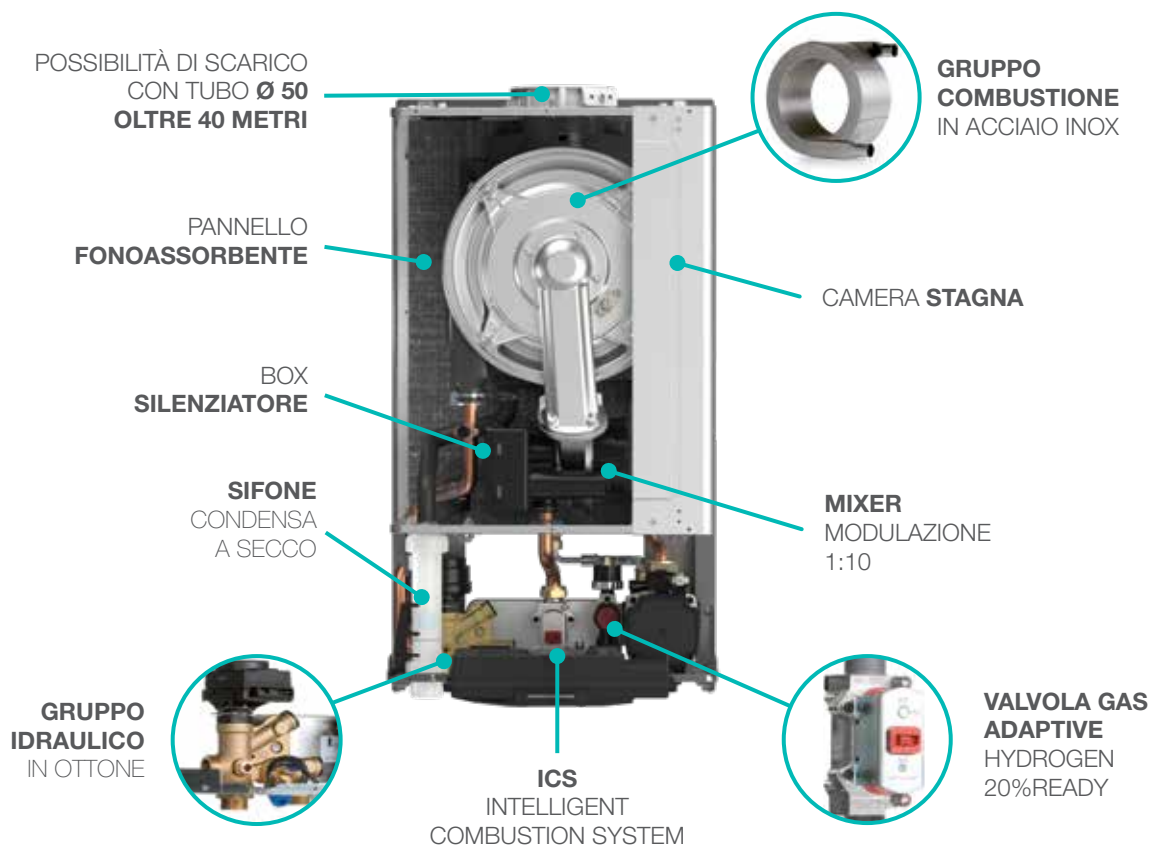



HYDRABLOCK COMPACT HYBRID CLASS KR



La soluzione per la sostituzione di impianti esistenti dove sia richiesto un accumulo remoto di acqua calda sanitaria, garantisce una grande efficienza grazie alla pompa di calore idronica A+++ abbinata alla caldaia a condensazione con modulazione 1:10. L'integrazione dei due generatori permette un rendimento costante in tutte le condizioni climatiche.

Hydrablock Compact Hybrid Class KR è disponibile in 5 versioni con potenze fino a 35 K / 12 M.

Modello			Qn/Qmin caldaia (kW)	P. Termica ¹ (kW)	P. Frigorifera nom. ² (kW)	EER/COP (2) (1)	Classe di efficienza energetica (ERP - EN14825)		
							35° C	55° C	
HYDRABLOCK C HYBRID CLASS 25KR / 5M	MONO FASE	1:10	21/2,5	6,5	5,5	5,1/5,3	A+++	A++	-
HYDRABLOCK C HYBRID CLASS 25KR / 7M	MONO FASE	1:10	21/2,5	8,4	7,4	4,85/5,05	A+++	A++	-
HYDRABLOCK C HYBRID CLASS 25KR / 9M	MONO FASE	1:10	21/2,5	10	9	4,3/4,7	A+++	A++	-
HYDRABLOCK C HYBRID CLASS 35KR / 9M	MONO FASE	1:10	28/3,5	10	9	4,3/4,7	A+++	A++	-
HYDRABLOCK C HYBRID CLASS 35KR / 12M	MONO FASE	1:10	28/3,5	12,2	11,6	4,6/4,9	A++	A++	-

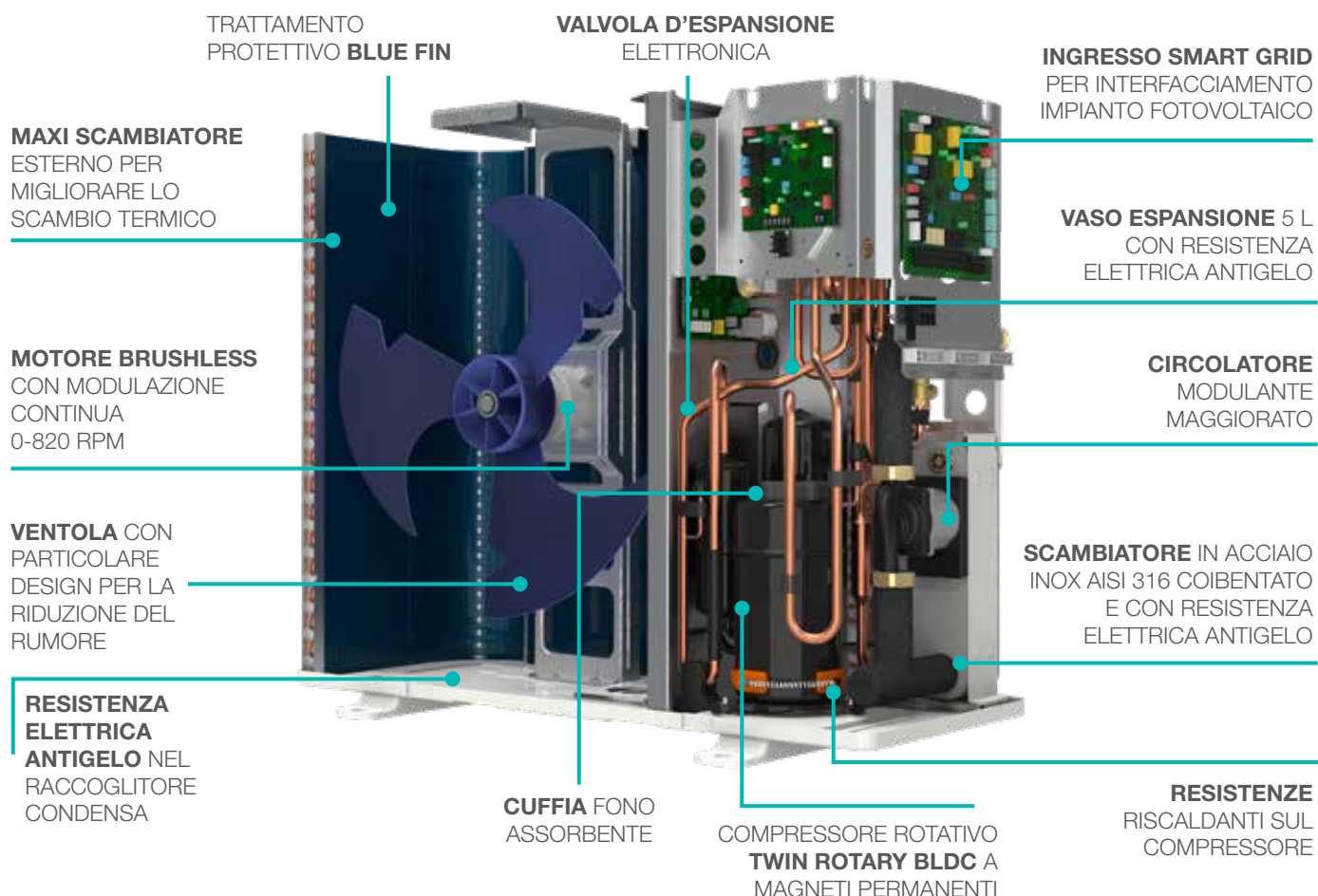
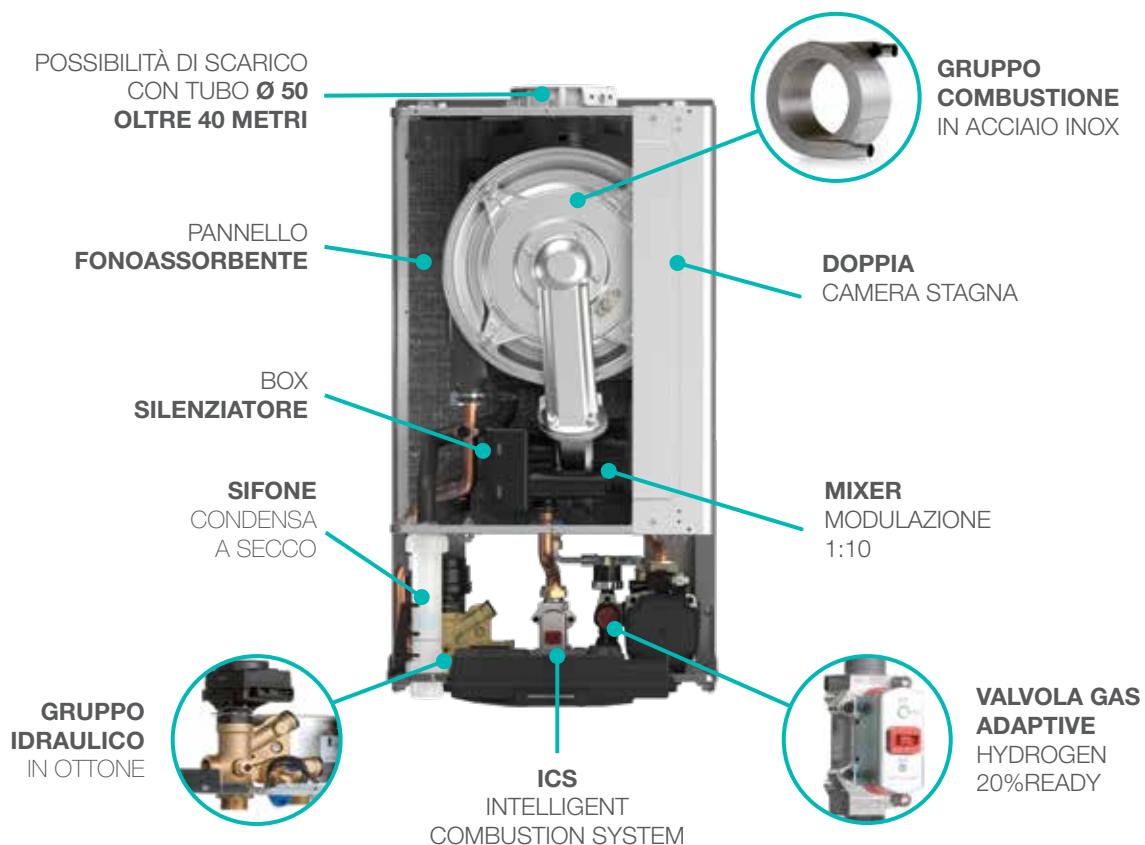

1) T. acqua 35/30° C - T. aria 7° C (b.s.), U.R. 85% 2) T. acqua 18/23° C - T. aria 35° C (b.s.) - prestazioni ottenute nel rispetto della norma UNI EN 14511



HYDRABLOCK COMPACT HYBRID COMPACT K



La soluzione che punta al massimo comfort nella sostituzione di impianti esistenti, garantisce una grande efficienza grazie alla pompa di calore idronica A+++ abbinata alla caldaia a condensazione con modulazione 1:10. L'integrazione dei due generatori permette un rendimento costante in tutte le condizioni climatiche ed inoltre, grazie alla caldaia **con accumulo integrato da 120 l**, non necessita di accumuli remoti per l'acqua calda sanitaria. La produzione di acqua sanitaria avviene tramite l'apporto della caldaia. Hydrablock Compact Hybrid Compact K è disponibile in una unica versione 35 K / 12 M.

Modello			Qn/Qmin caldaia (kW)	P. Termica ¹ (kW)	P. Frigorifera nom. ² (kW)	EER/COP		Classe di efficienza energetica (ERP - EN14825)		
						(2)	(1)	35° C	55° C	
HYDRABLOCK C HYBRID COMPACT 35K / 12M	MONO FASE	1:10	33/3,4	12,2	11,6	4,6/4,9	A+++	A++	XXL-B	

1) T. acqua 35/30° C - T. aria 7° C (b.s.), U.R. 85% 2) T. acqua 18/23° C - T. aria 35° C (b.s.) - prestazioni ottenute nel rispetto della norma UNI EN 14511

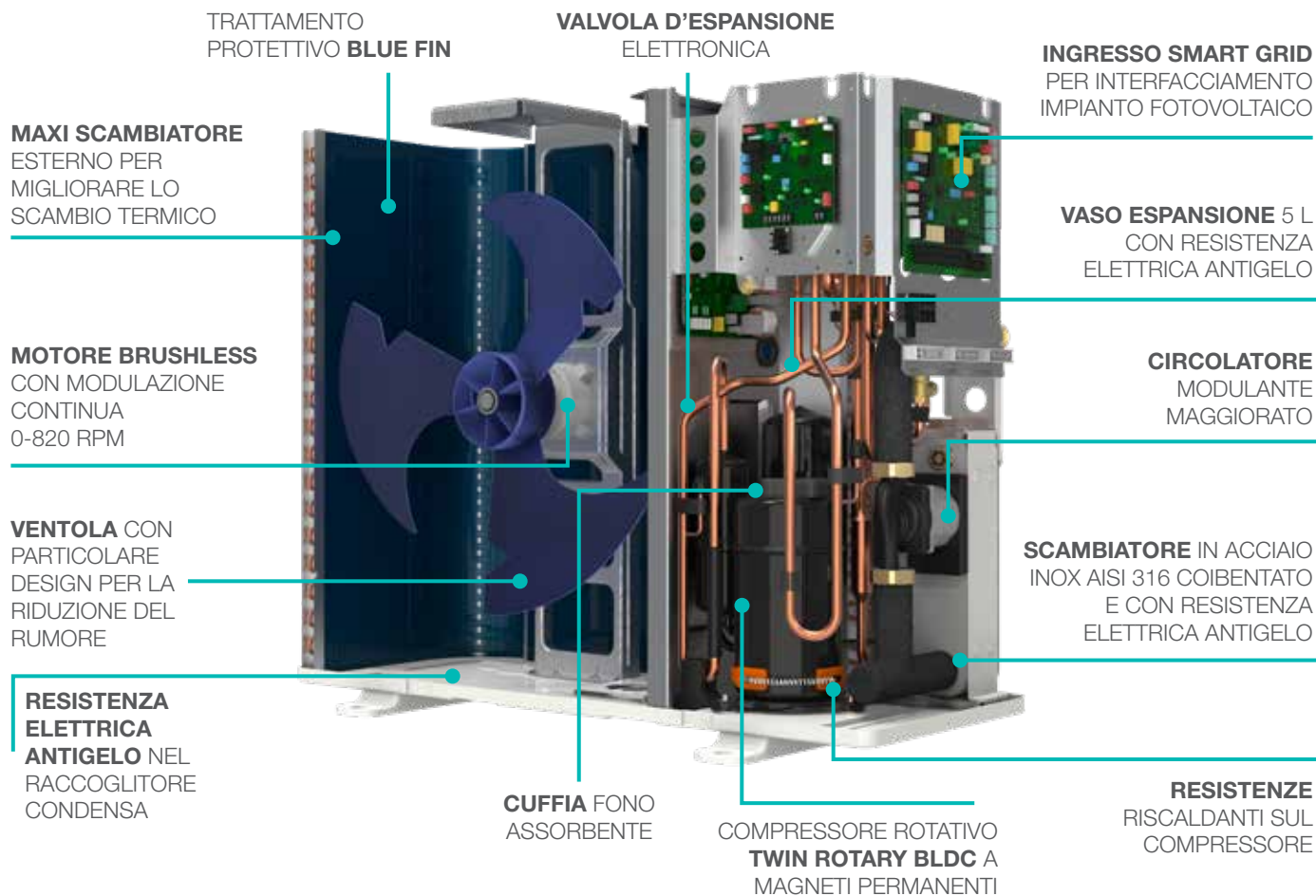
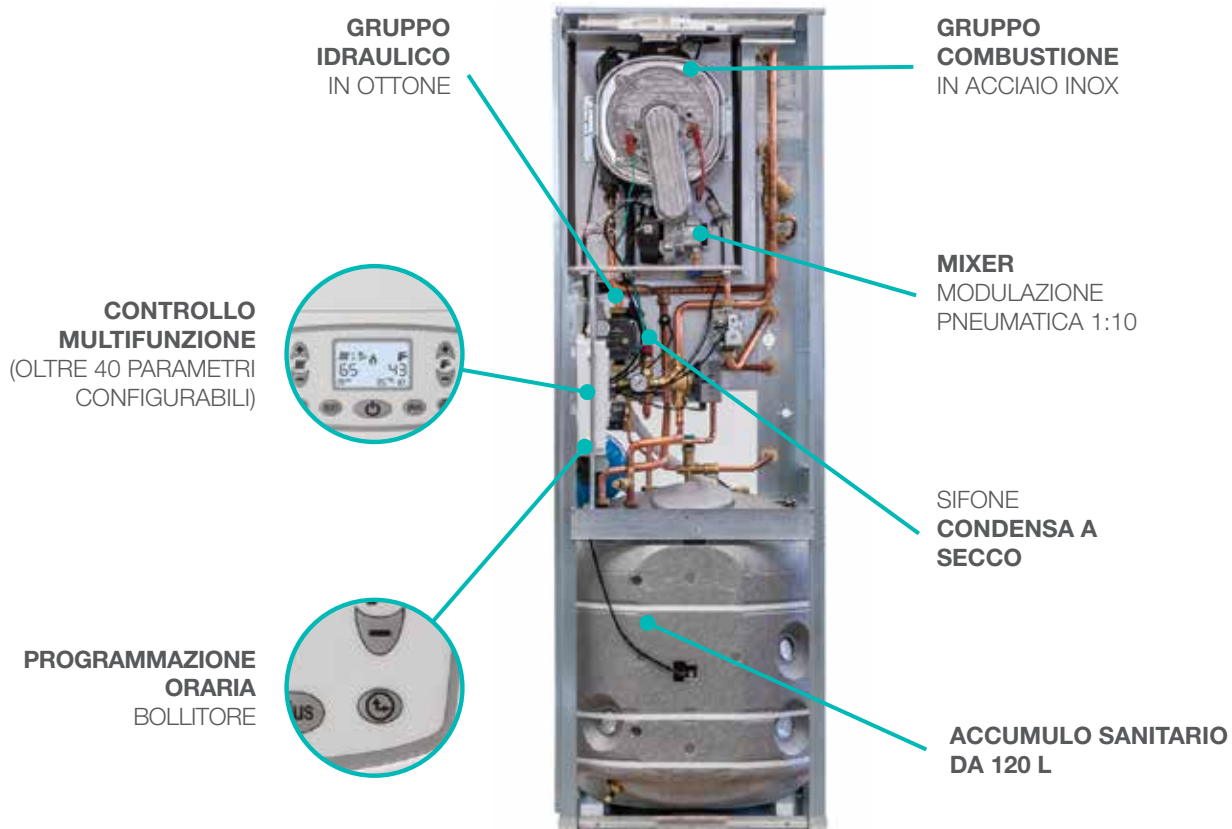



HYDRABLOCK COMPACT HYBRID SOLAR K



La soluzione che punta al massimo comfort nella sostituzione di impianti esistenti, garantisce una grande efficienza grazie all'abbinamento della pompa di calore idronica A+++ , della caldaia a condensazione con modulazione 1:10 e il solare termico per l'ACS. L'integrazione delle diverse fonti energetiche rappresenta un mix equilibrato per far funzionare al meglio gli apparecchi: solare termico e caldaia a condensazione per l'acqua calda, pompa di calore e caldaia per l'impianto termico.

Hydrablock Compact Hybrid Time Solar K è disponibile in 4 versioni con potenze fino a 35 K / 12 M.

Modello			Qn/Qmin caldaia (kW)	P. Termica ¹ (kW)	P. Frigorifera nom. ² (kW)	EER/COP (2) (1)	Classe di efficienza energetica (ERP - EN14825)		XXL-B
							35° C	55° C	
HYDRABLOCK C HYBRID SOLAR 18K / 7M (solo metano)	MONO FASE	1:10	17,8/1,7	8,4	7,4	4,85/5,05	A+++	A++	XXL-B
HYDRABLOCK C HYBRID SOLAR 35K / 7M	MONO FASE	1:10	33/3,4	8,4	7,4	4,85/5,05	A+++	A++	XXL-B
HYDRABLOCK C HYBRID SOLAR 35K / 9M	MONO FASE	1:10	33/3,4	10	9	4,3/4,7	A+++	A++	XXL-B
HYDRABLOCK C HYBRID SOLAR 35K / 12M	MONO FASE	1:10	33/3,4	12,2	11,6	4,6/4,9	A+++	A++	XXL-B

1) T. acqua 35/30° C - T. aria 7° C (b.s.), U.R. 85% 2) T. acqua 18/23° C - T. aria 35° C (b.s.) - prestazioni ottenute nel rispetto della norma UNI EN 14511

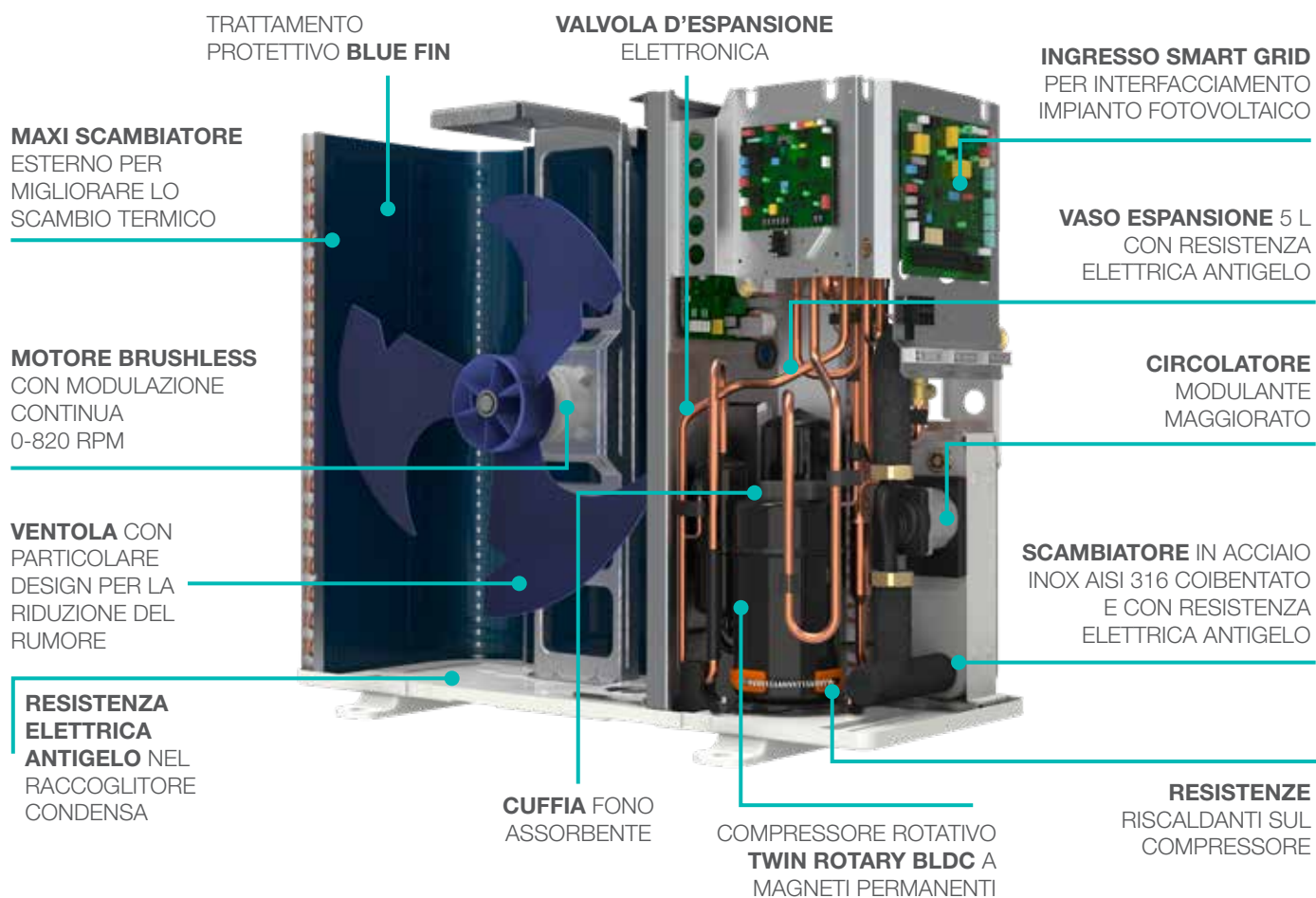
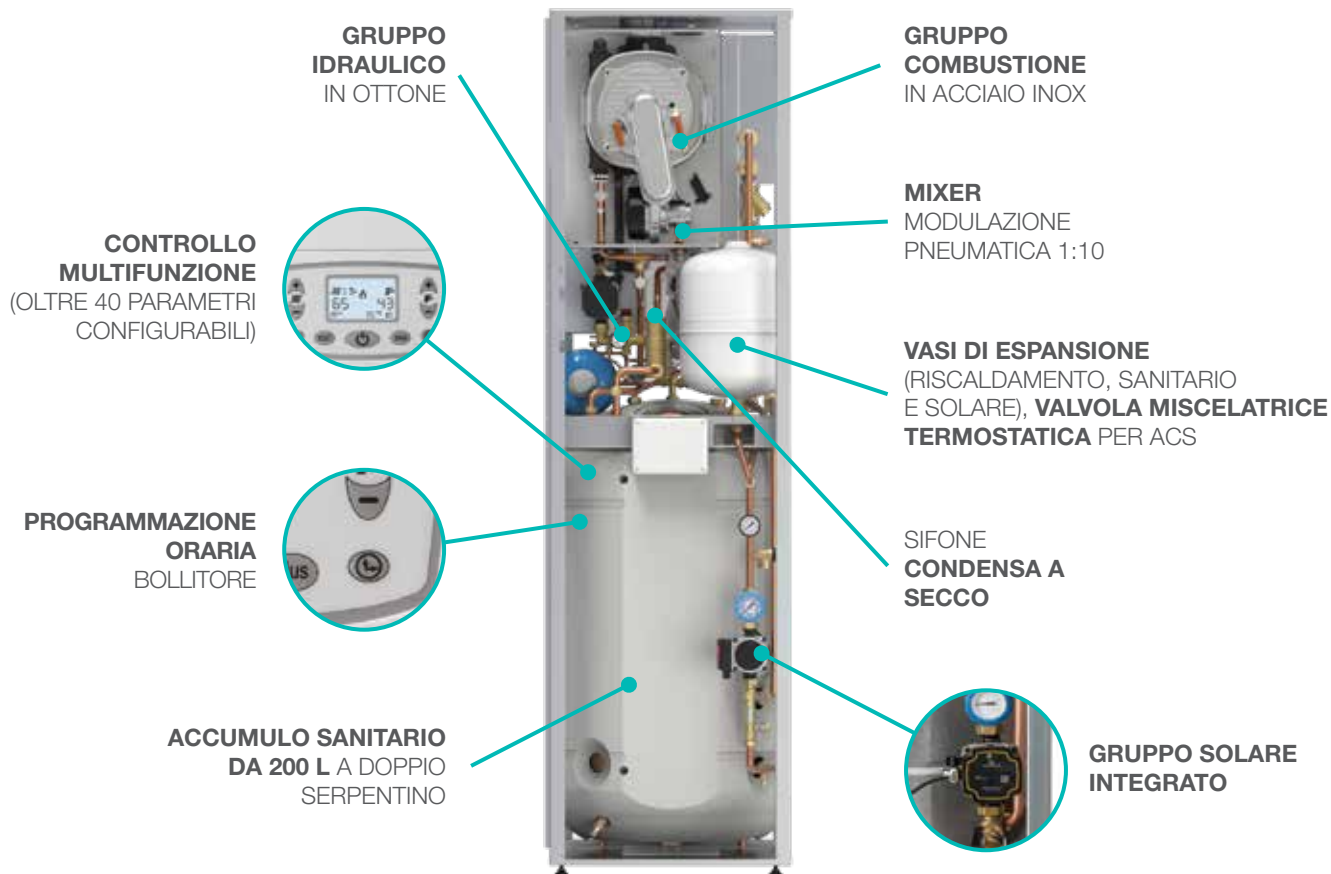



HYDRABLOCK COMPACT HYBRID MAX K



La soluzione che punta al massimo comfort nella sostituzione di impianti esistenti, garantisce una grande efficienza grazie alla pompa di calore idronica A+++ abbinata alla caldaia a condensazione con modulazione 1:10. L'integrazione dei due generatori permette un rendimento costante in tutte le condizioni climatiche ed inoltre, grazie alla caldaia **con accumulo integrato da 60 l**, non necessità di accumuli remoti per l'acqua calda sanitaria. La produzione di acqua sanitaria avviene tramite l'apporto della caldaia.

Hydrablock Compact Hybrid Max K è disponibile in una unica versione 27 K / 7 M.

Modello			Qn/Qmin caldaia (kW)	P. Termica ¹ (kW)	P. Frigorifera nom. ² (kW)	EER/COP		Classe di efficienza energetica (ERP - EN14825)		XXL-A
						(2)	(1)	35° C	55° C	
HYDRABLOCK C HYBRID MAX 27K / 7M	MONO FASE	1:10	26/2,6	8,4	7,4	4,85/5,05		A+++	A++	

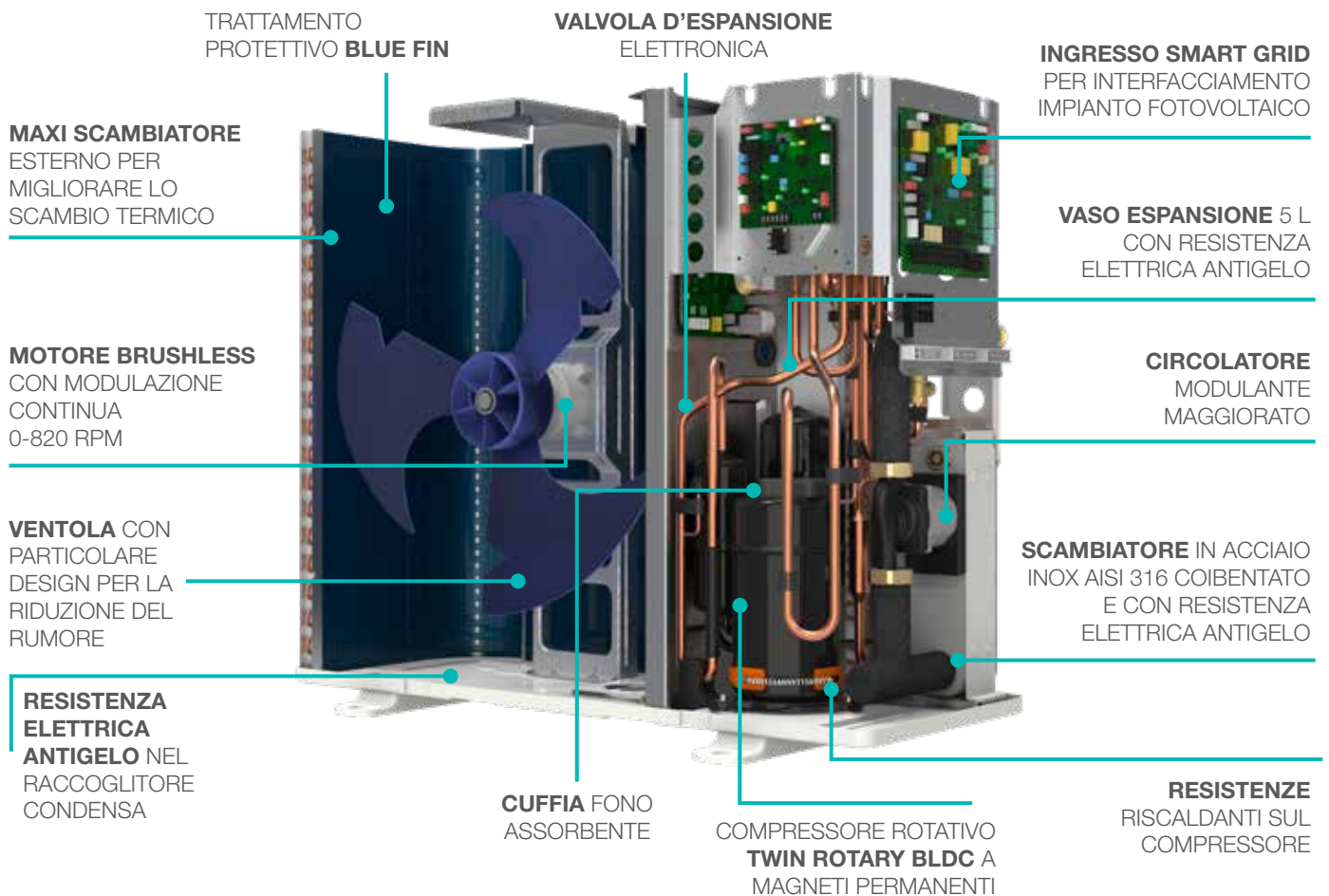
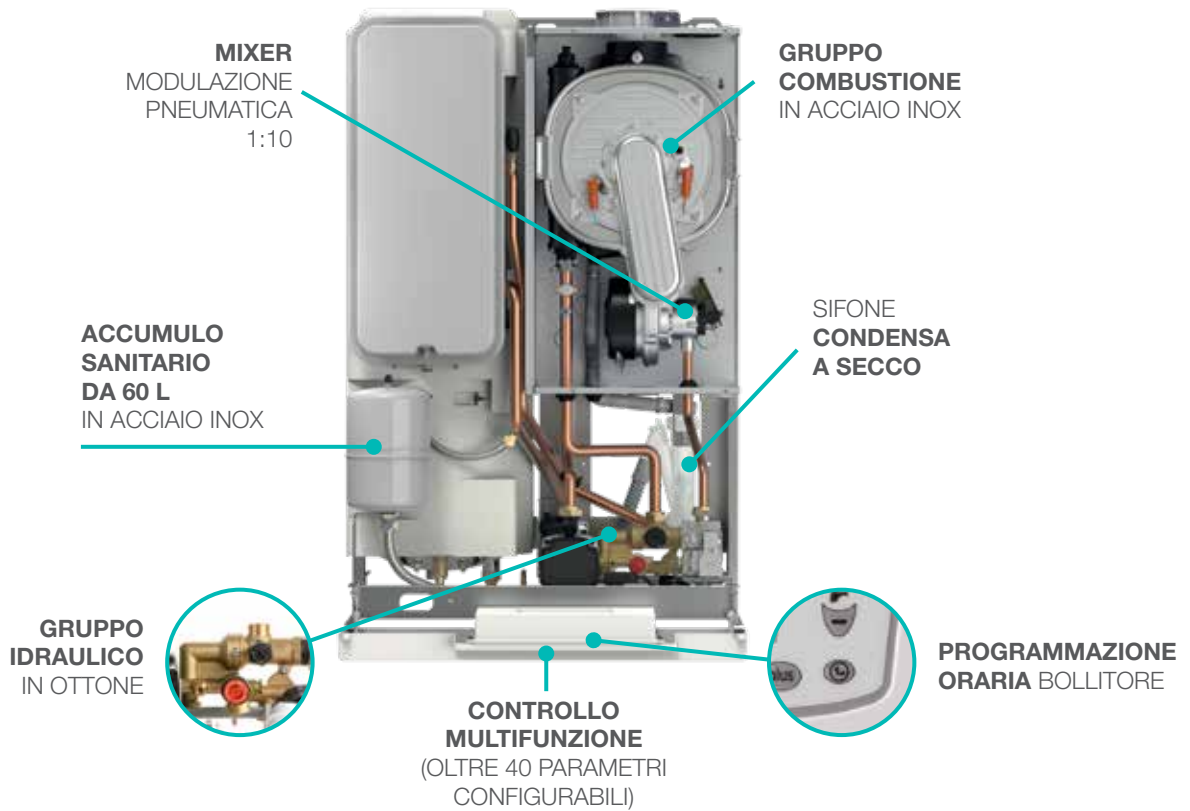

1) T. acqua 35/30° C - T. aria 7° C (b.s.), U.R. 85% **2)** T. acqua 18/23° C - T. aria 35° C (b.s.) - prestazioni ottenute nel rispetto della norma UNI EN 14511



HYDRABLOCK COMPACT HYBRID OPEN K



La soluzione da esterno per la riqualificazione di impianti esistenti, garantisce una grande efficienza grazie alla pompa di calore idronica A+++ abbinata alla caldaia a condensazione con modulazione 1:10. L'integrazione dei due generatori permette un rendimento costante in tutte le condizioni climatiche ed inoltre non necessita di accumuli remoti per l'acqua calda sanitaria grazie alla caldaia istantanea dotata di resistenza antigelo e controllo remoto di serie. Hydrablock Compact Hybrid Open K è disponibile in 3 versioni con potenze fino a 25 K / 9 M.

Modello			Qn/Qmin caldaia (kW)	P. Termica ¹ (kW)	P. Frigorifera nom. ² (kW)	EER/COP		Classe di efficienza energetica (ERP - EN14825)		
						(2)	(1)	35° C	55° C	
HYDRABLOCK C HYBRID OPEN 25K / 5M	MONO FASE	1:10	21/2,6	6,5	5,5	5,1/5,3	A+++	A++	XL-A	
HYDRABLOCK C HYBRID OPEN 25K / 7M	MONO FASE	1:10	21/2,6	8,4	7,4	4,85/5,05	A+++	A++	XL-A	
HYDRABLOCK C HYBRID OPEN 25K / 9M	MONO FASE	1:10	21/2,6	10	9	4,3/4,7	A+++	A++	XL-A	

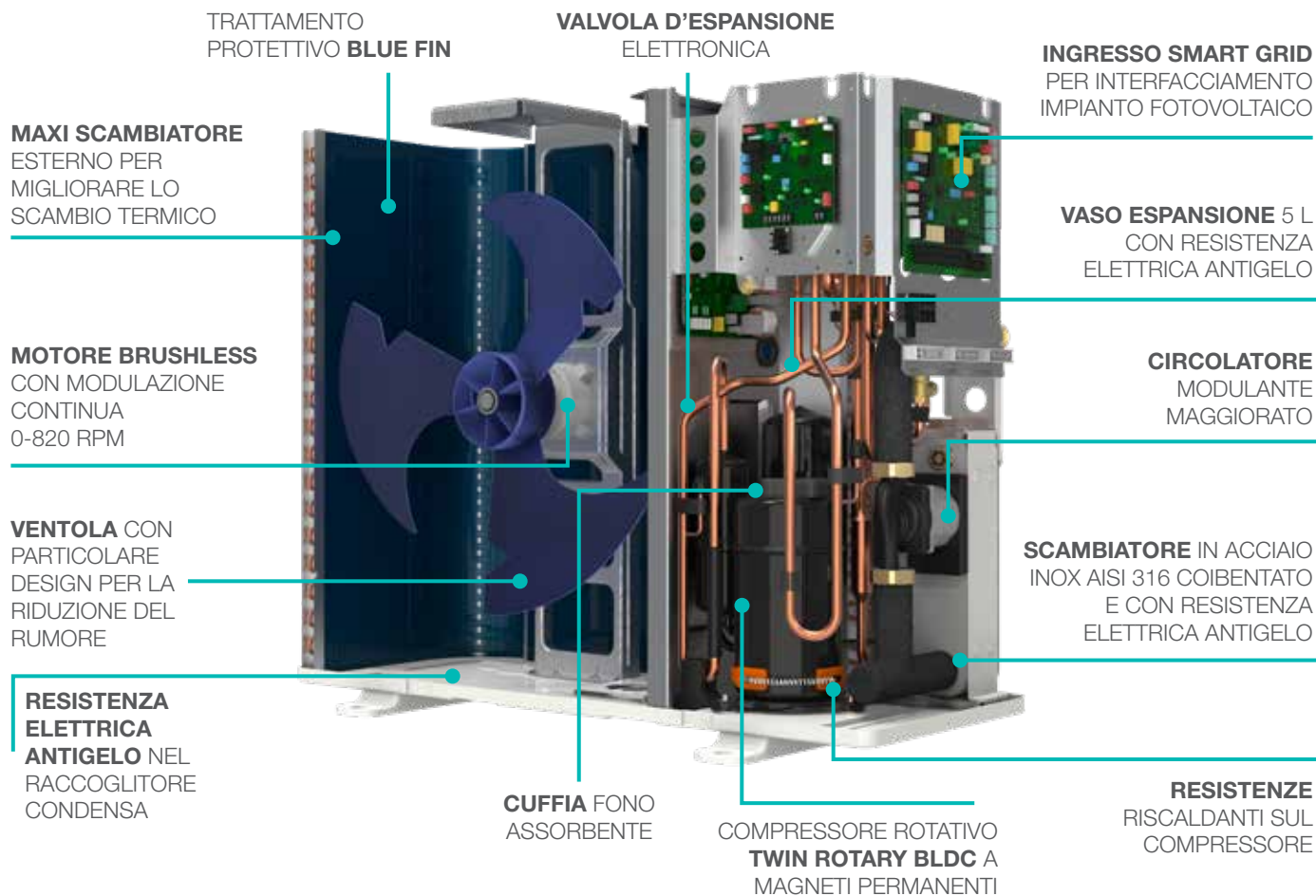
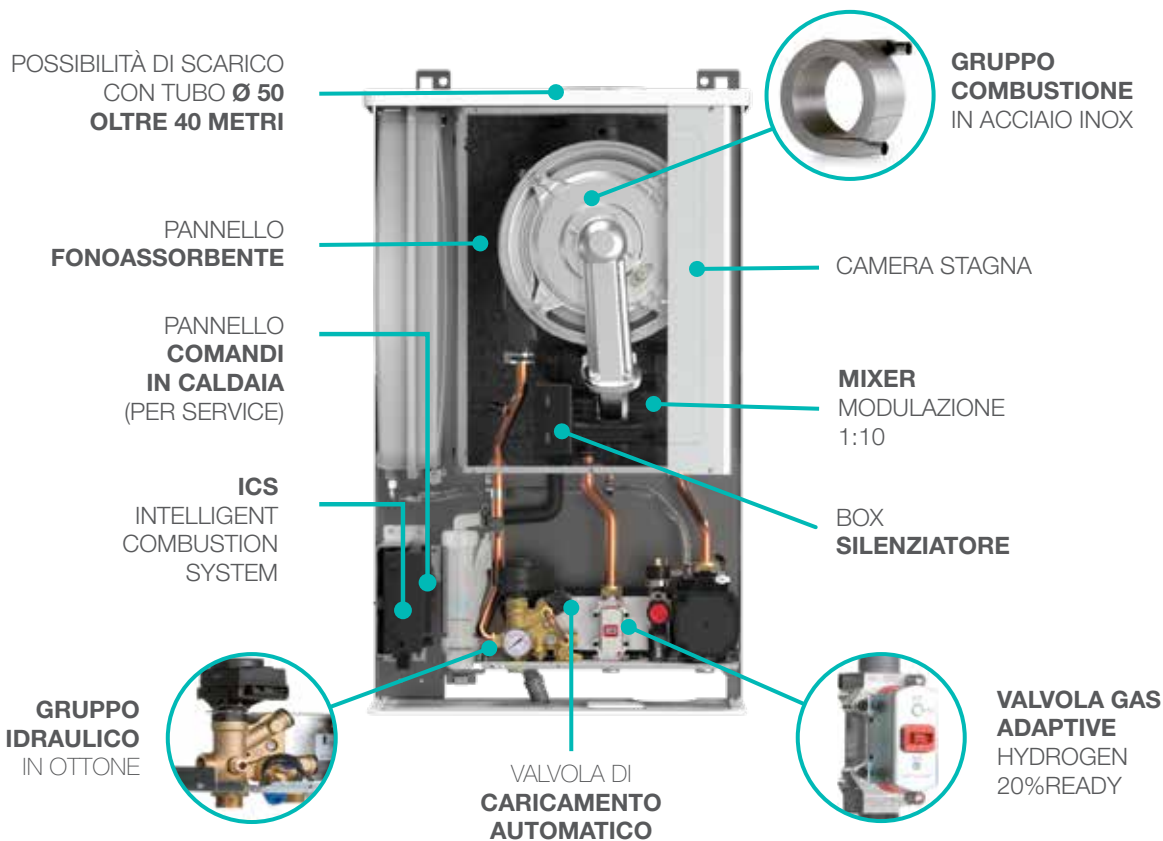

1) T. acqua 35/30° C - T. aria 7° C (b.s.), U.R. 85% 2) T. acqua 18/23° C - T. aria 35° C (b.s.) - prestazioni ottenute nel rispetto della norma UNI EN 14511



HYDRABLOCK COMPACT HYBRID BOX K



La soluzione da incasso per la sostituzione di impianti esistenti, garantisce una grande efficienza grazie alla pompa di calore idronica A+++ abbinata alla caldaia a condensazione con modulazione 1:10. L'integrazione dei due generatori permette un rendimento costante in tutte le condizioni climatiche ed inoltre non necessita di accumuli remoti per l'acqua calda sanitaria grazie alla caldaia istantanea dotata di resistenza antigelo e controllo remoto di serie. Hydrablock C Hybrid Box K è disponibile in 3 versioni con potenze fino a 25 K / 9 M.

Modello			Qn/Qmin caldaia (kW)	P. Termica ¹ (kW)	P. Frigorifera nom. ² (kW)	EER/COP		Classe di efficienza energetica (ERP - EN14825)		
						(2)	(1)	35° C	55° C	
HYDRABLOCK C HYBRID BOX 25K / 5M	MONO FASE	1:10	21/2,6	6,5	5,5	5,1/5,3	A+++	A++	XL-A	
HYDRABLOCK C HYBRID BOX 25K / 7M	MONO FASE	1:10	21/2,6	8,4	7,4	4,85/5,05	A+++	A++	XL-A	
HYDRABLOCK C HYBRID BOX 25K / 9M	MONO FASE	1:10	21/2,6	10	9	4,3/4,7	A+++	A++	XL-A	

1) T. acqua 35/30° C - T. aria 7° C (b.s.), U.R. 85% **2)** T. acqua 18/23° C - T. aria 35° C (b.s.) - prestazioni ottenute nel rispetto della norma UNI EN 14511

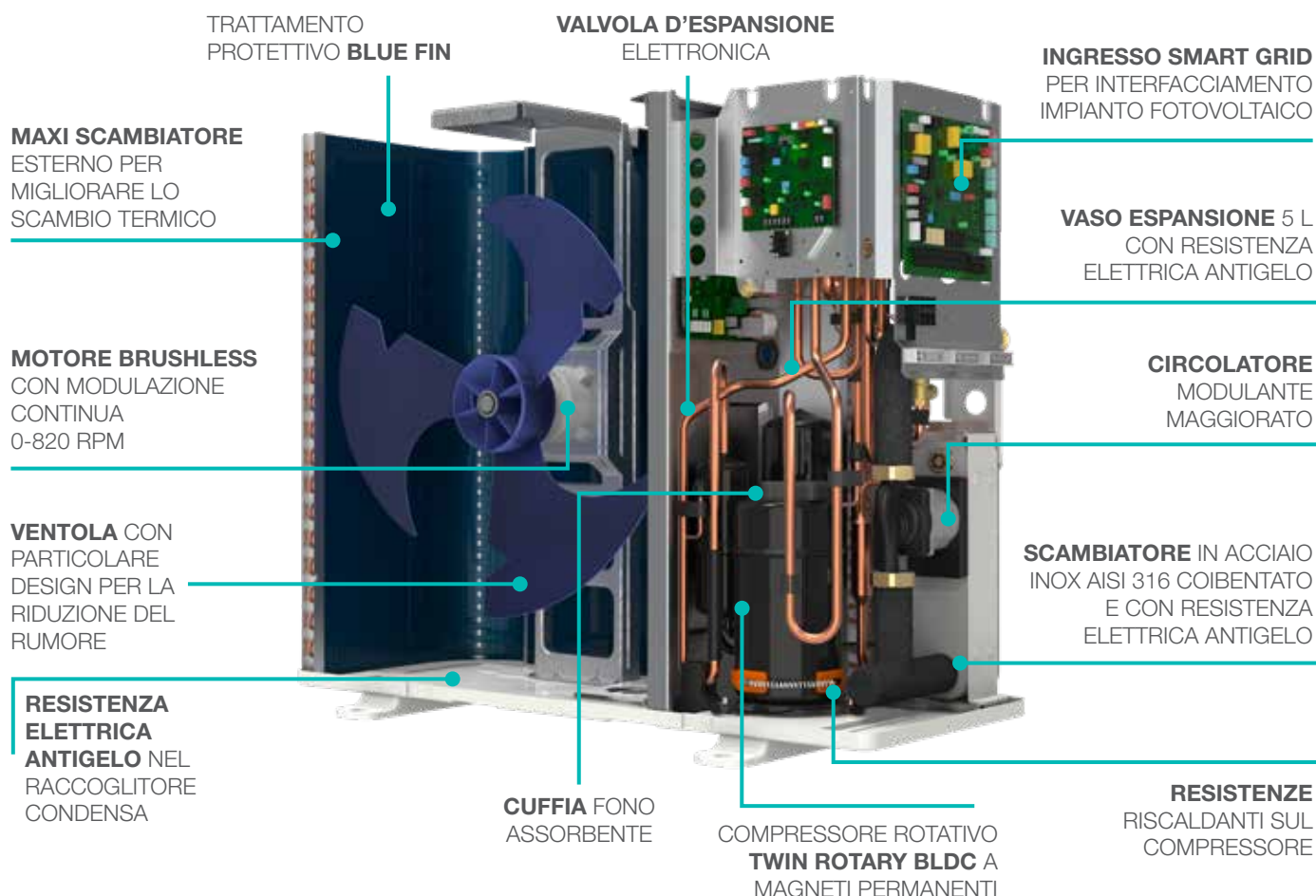
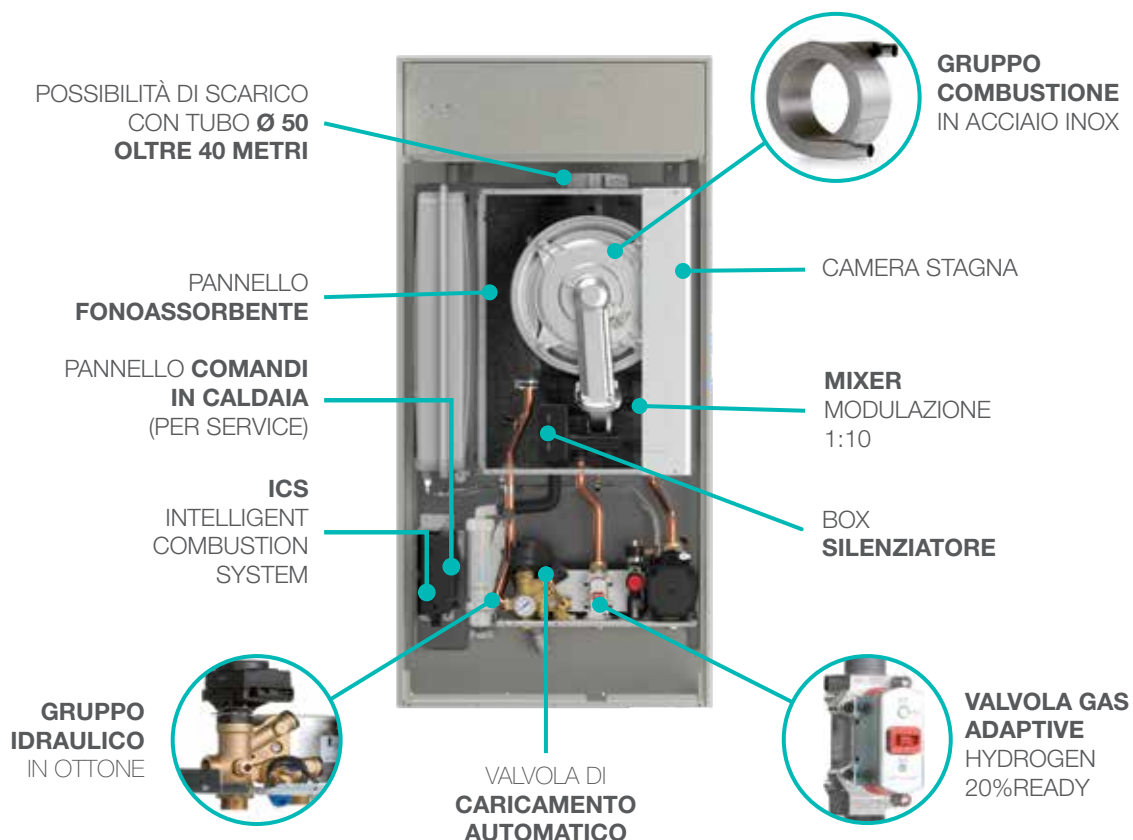

Bollitore per produzione ACS (esclusa Class H KR)

Le caldaie di questi apparecchi ibridi non necessitano di accumuli per l'acqua calda sanitaria. I bollitori di seguito possono essere installati per effettuare un pre-riscaldamento dell'acqua calda sanitaria con altre fonti di calore (pompa di calore e/o solare).

MONO-SERPENTINO (PRERISCALDO CON POMPA DI CALORE)

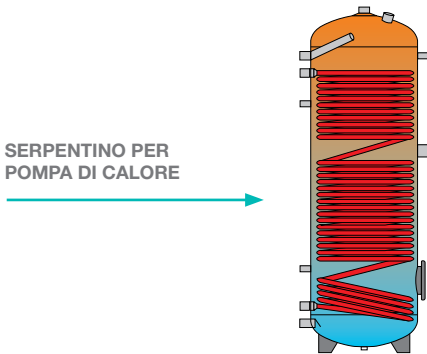

Modello	Classe eff. en.	Volume (l)	Sup. scambiatori (m ²)	Dimensioni h x Ø (mm)
Bollitore MONO PDC 200 per PDC 5/7/9	B	190	3 (PDC)	1215 x 640
Bollitore MONO PDC 300	B	263	4 (PDC)	1615 x 640

DOPPIO SERPENTINO (PRERISCALDO CON POMPA DI CALORE / SOLARE)

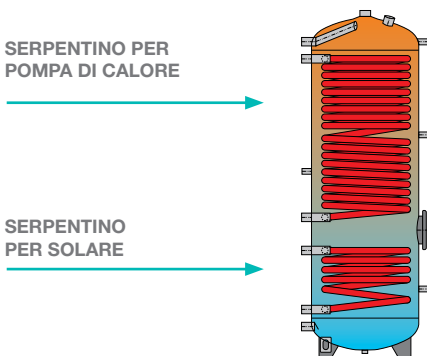

Modello	Classe eff. en.	Volume (l)	Sup. scambiatori (m ²)	Dimensioni h x Ø (mm)
Bollitore DUAL PDC SOLAR 300	B	260	3,7 sup. (PDC) 1,2 inf. (SOLARE)	1615 x 640
Bollitore DUAL PDC SOLAR 500	B	455	5,2 sup. (PDC) 1,8 inf. (SOLARE)	1705 x 790

Accumuli inerziali

Gli accumuli inerziali garantiscono il corretto funzionamento della pompa di calore in riscaldamento mantenendo presente nell'impianto la quantità di acqua tale da garantire la circolazione ed evitare continue accensioni e spegnimenti.

mod.50-100 l

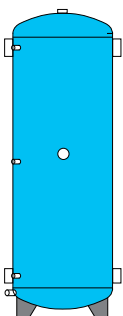

mod.50 l



Modello	Classe eff. en.	Dimensioni (mm)
Accumulo inerziale da 50 litri	B	h x Ø 935 x 400
Accumulo inerziale da 100 litri	B	
Accumulo inerziale compatto da 50 litri con - diaframma per una corretta stratificazione del fluido - 2 circuiti impianto - installazione interna - staffabile a parete	B	L x H x P 520 x 860 x 240

Bollitore per produzione ACS (solo per Class H KR)

Accumuli ad elevata efficienza energetica (fino a 70 mm di isolamento), essenziali per la produzione di acqua calda sanitaria. I serpentini sono stati dimensionati in base al tipo di generatore utilizzato.

DOBPIO SERPENTINO (CALDAIA E POMPA DI CALORE)

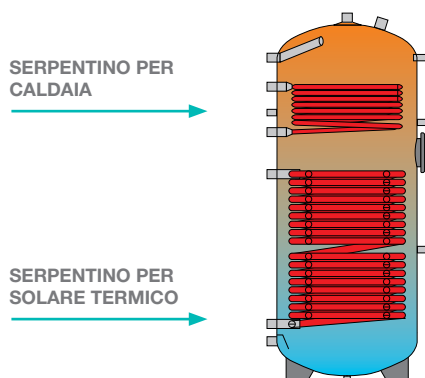

Modello	Classe eff. en.	Volume (l)	Sup. scambiatori (m ²)	Dimensioni h x Ø (mm)
Bollitore DUAL PDC 300	B	280	0,7 sup. (CALDAIA) 3,7 inf. (PDC)	1615 x 640

DOBPIO SERPENTINO (CALDAIA E SOLARE TERMICO)

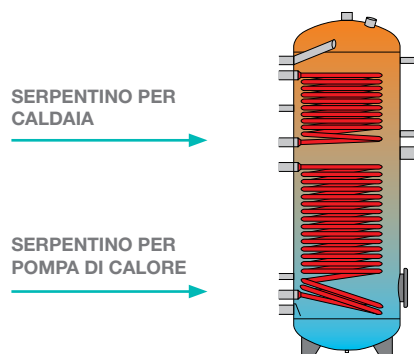

Modello	Classe eff. en.	Volume (l)	Sup. scambiatori (m ²)	Dimensioni h x Ø (mm)
DUAL C 200	C	95	0,5 sup. (CALDAIA) 1,5 inf. (SOLARE)	1215 x 600
DUAL C 300	C	130	1,1 sup. (CALDAIA) 1,8 inf. (SOLARE)	1615 x 600
DUAL C 500	C	150	0,9 sup. (CALDAIA) 1,8 inf. (SOLARE)	1690 x 750

per acqua tecnica

La quantità di acqua necessaria è in funzione della potenza della PDC (circa 5-10 l x kW a seconda dell'impianto). L'accumulo inoltre ha funzione di stoccaggio d'energia che può essere fornita da più generatori.



Modello	Classe eff. en.	Dimensioni (mm)
Accumulatore inerziale da incasso per pompa di calore mod. 5/7 kW composto da: - Box incasso - Kit accumulatore inerziale da 20 L con incluso: • circolatore elettronico • defangatore magnetico • rubinetti di sezionamento scatola collegamenti elettrici	B	L x H x P 550x1140x2
Accumulatore inerziale a basamento da 50 L	C	L x H x P 950x410x350

Hydrablock Compact Hybrid Top K

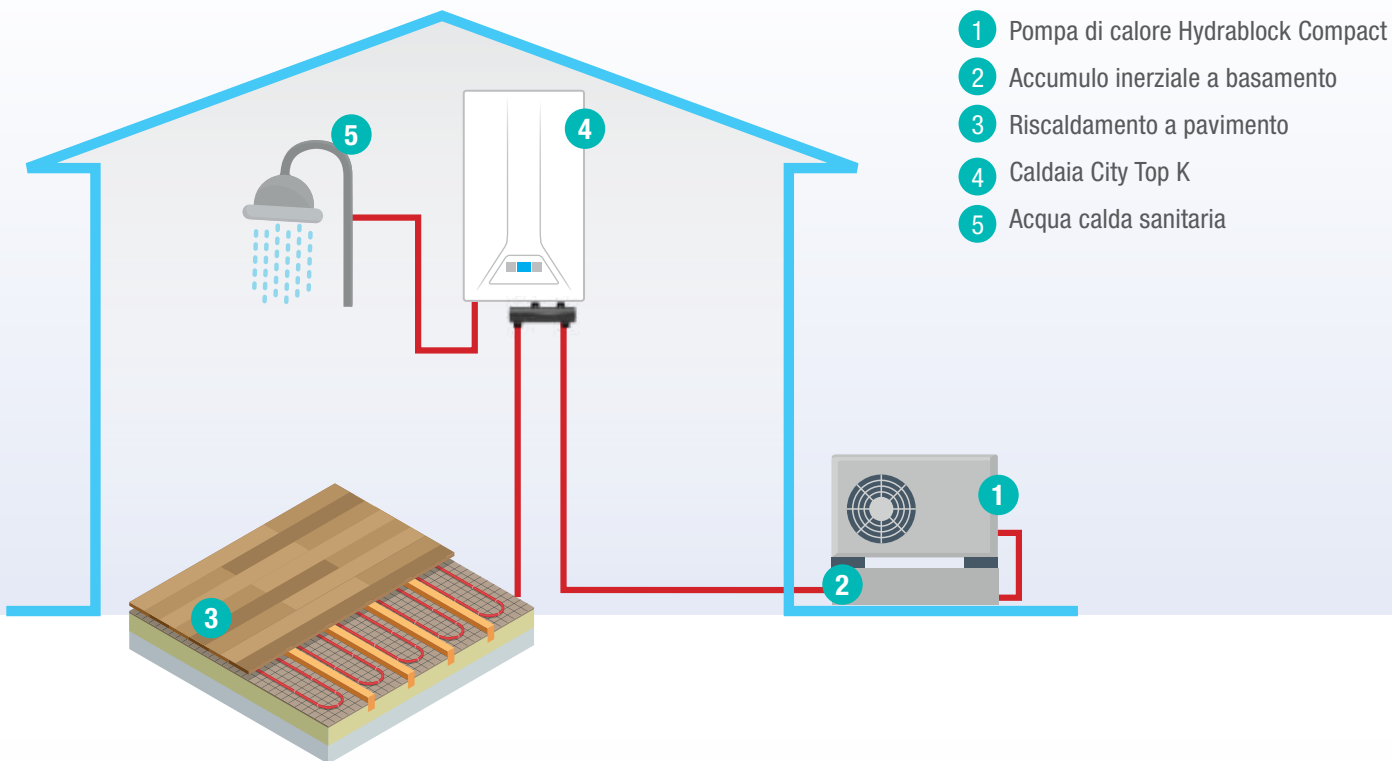

Hydrablock Compact Hybrid Class K

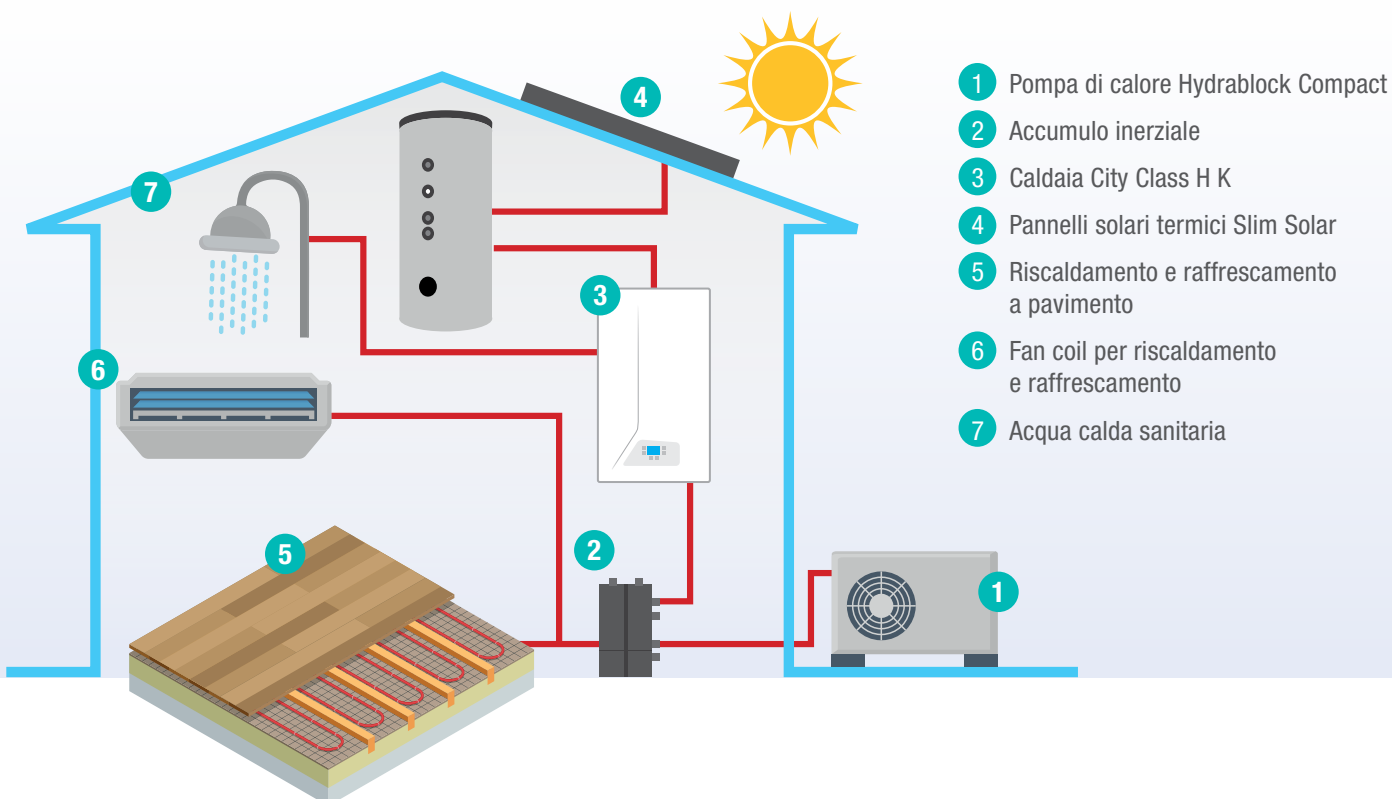

Hydrablock Compact Hybrid Open K / Box K

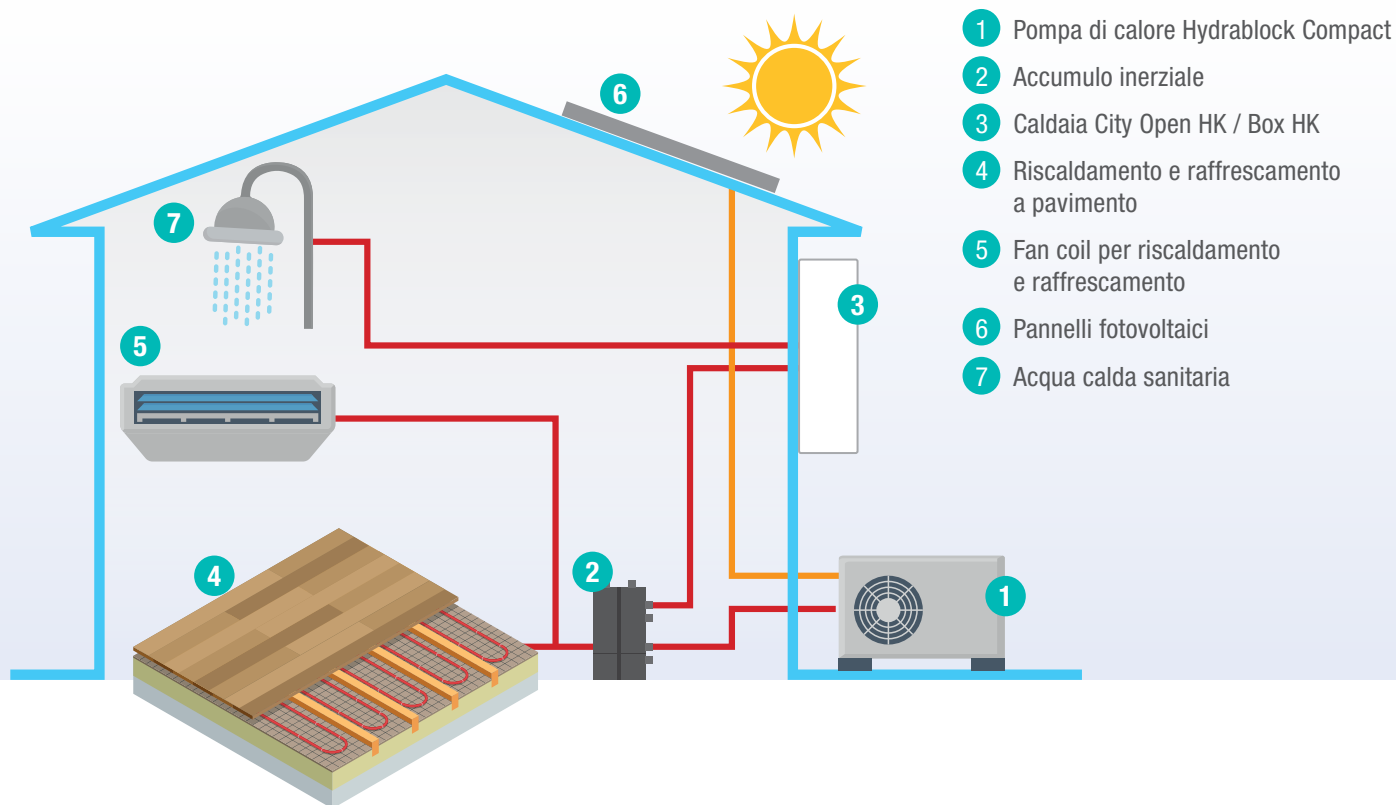

Hydrablock Compact Hybrid Solar K

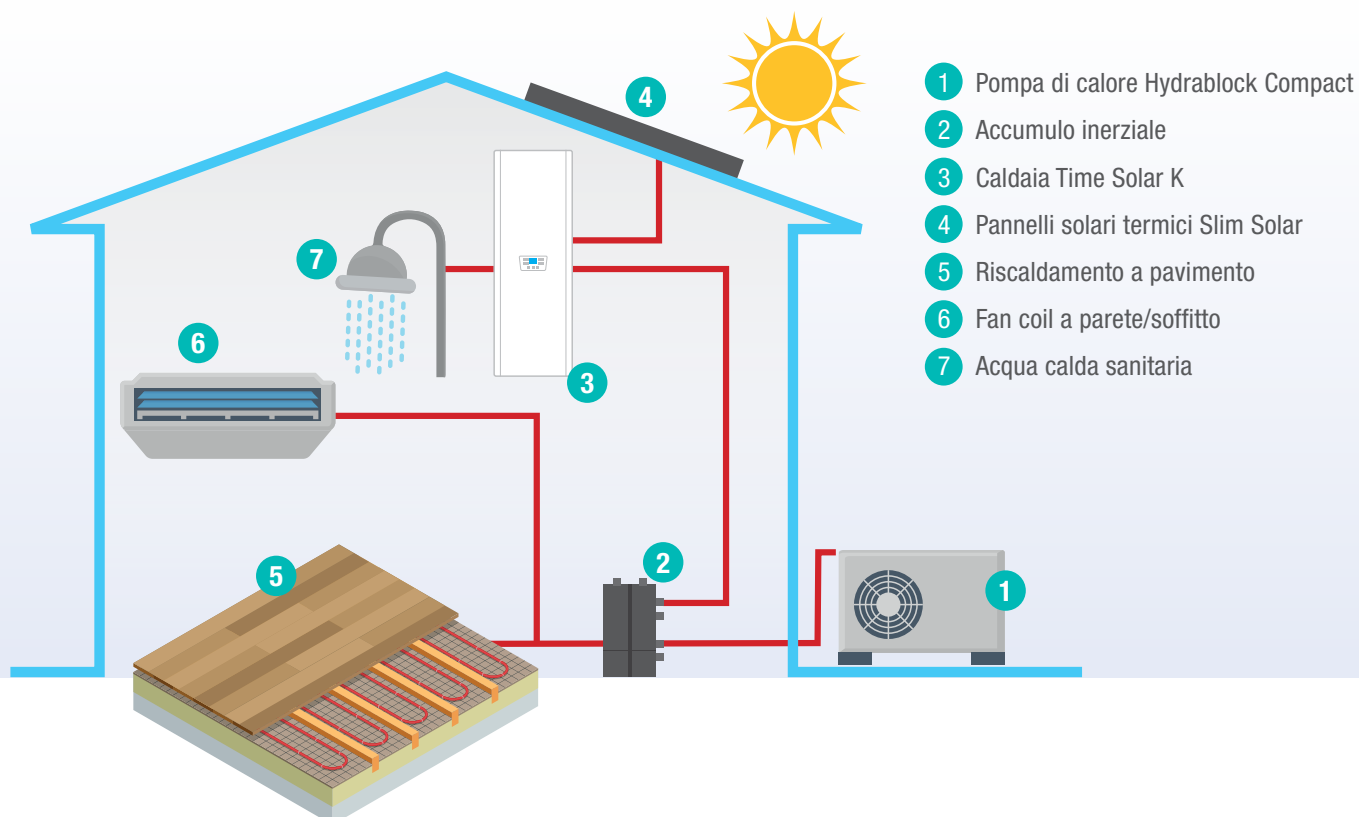



- CONFIGURATORE
 - DIMENSIONI
 - PREVALENZE CIRCOLATORI
-

- SCHEMI D'IMPIANTO
- DATI TECNICI

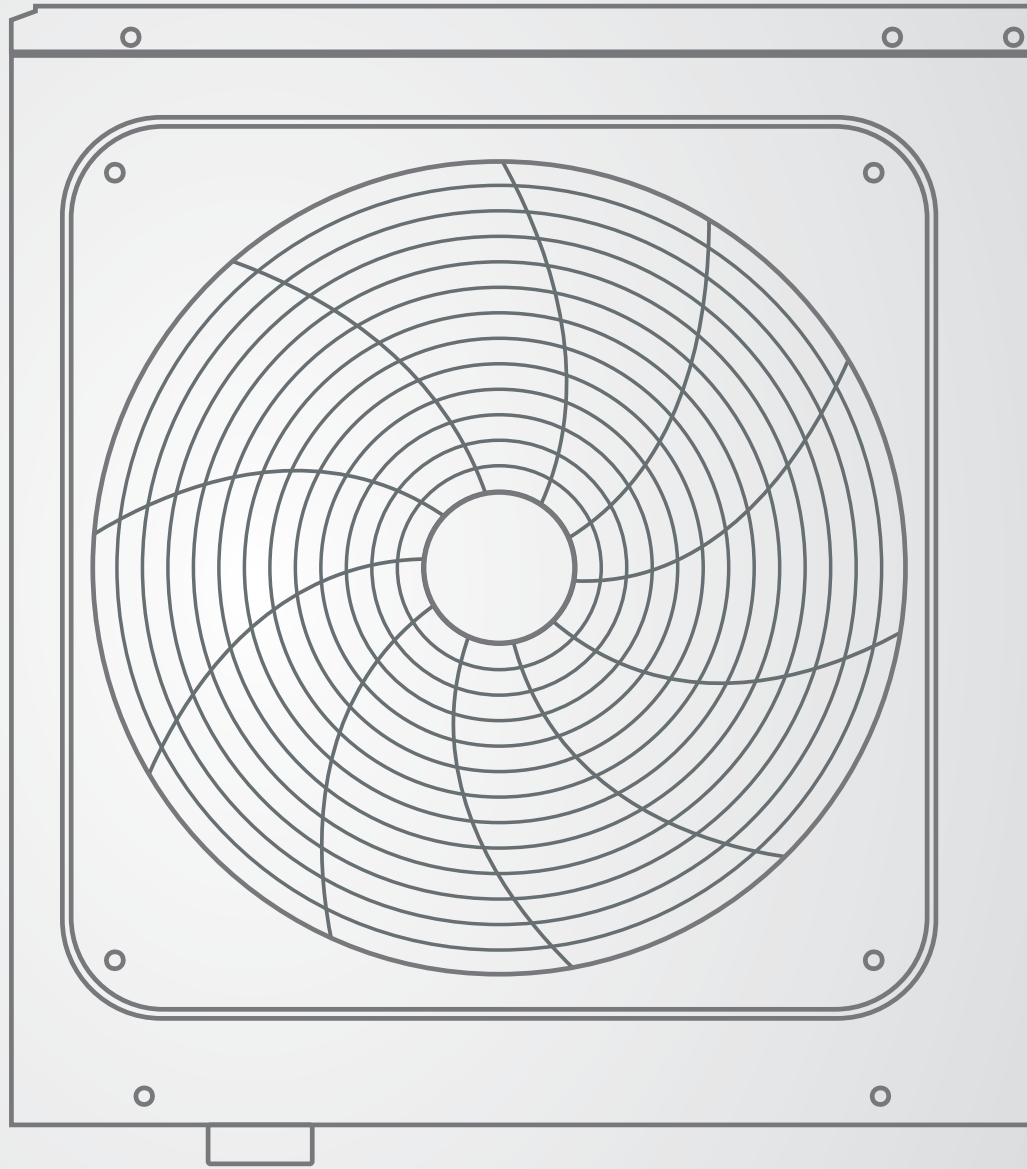

Italtherm ha sviluppato un configuratore per assistere i rivenditori, progettisti ed installatori nelle fasi di progettazione e preventivazione degli impianti in pompa di calore **Hydrablock Compact** e **Hydrablock Compact Hybrid**.

HYDRABLOCK COMPACT

The screenshot shows the web interface for the Italtherm heat pump configurator. At the top, there is the Italtherm logo and navigation tabs for 'Gamma', 'Servizi', and 'Documentazione'. Below the header is a large image of the heat pump unit. A teal banner below the image reads 'Configuratore Hydrablock Compact e Hydrablock Compact Hybrid'. Below this is a breadcrumb trail: 'Home > Servizi > Configuratore Hydrablock Compact e Hydrablock Compact Hybrid'.

The main configuration area consists of several steps:

- Selezione il tipo di impianto:** Two options are shown: 'Pompe di calore' (Heat pumps) and 'Sistema ibrido' (Hybrid system).
- Selezione la potenza della pompa di calore (PdC):** A row of buttons for power ratings: 6 kW, 8 kW, 10 kW, 12 kW (selected), 12T kW, 14M kW, 14T kW, 16M kW, 18T kW.
- Hydrablock C 12 M:** Product details including code 401180077, heating power PdC: 12,20 kW (ref. A7/W35), and cooling power PdC: 11,80 kW (ref. A35/W7).
- Quali fonti energetiche per preparare l'ACS?:** Selection options: 'nessun apparecchio', 'Solo pompe di calore (PdC)', 'PdC + solare termico' (selected), 'Solarisolar PdC', and 'Solarisolar PdC + solare termico'.
- Quante persone utilizzano ACS?:** Selection options: 'Da 1 a 3', '4 o 5' (selected), and '6 o 7'.
- Si desidera l'accumulo inerziale integrato nell'accumulo ACS?:** Selection options: 'Sì' (selected) and 'No'.
- Solare termico:** Selection of a solar thermal tube: '401143014 Tubo gemellato inox DN 16'. A field for 'Inserisci i metri desiderati' contains the value '5', with a 'Conferma' button.

Questo strumento consente al professionista d'individuare facilmente gli abbinamenti possibili tra modulo termico e pompa di calore, i componenti e gli accessori Italtherm necessari per realizzare correttamente l'impianto, visualizzare gli schemi idraulici, creare ed inviare preventivi e scaricare le voci di capitolato.

HYDRABLOCK COMPACT HYBRID



[HOME PAGE](#) / [ACCESSI](#) [EN](#) [ES](#)

Gamma
Servizi
Documentazione



Configuratore Hydrablock Compact e Hydrablock Compact Hybrid

[Home](#) > [Servizi](#) > [Configuratore Hydrablock Compact e Hydrablock Compact Hybrid](#)

Seleziona il tipo di impianto



Pompa di calore



Sistema ibrido

Seleziona la potenza della pompa di calore (PdC)

0 kW
8 kW
10 kW
12 kW
14 kW

Seleziona il luogo di installazione caldaia

interno
esterno
incasso

Seleziona il tipo di caldaia

istantanea
boilire remoto
boilire aolano

Seleziona la potenza della caldaia

25 kW - mod. 1:10
25 kW - mod. 1:16
30 kW
35 kW

Hydrablock C Hybrid Top 25K/9M



Codice: 001000050

Potenza termica PdC: 10,00 kW (ref. A7/W35)

Potenza frigorifera PdC: 9,00 kW (ref. A35/W7)

Potenza Caldaia: 25 kW - mod. 1:16

Quali fonti energetiche per preparare l'ACS?

Solo caldaia
PdC + Caldaia
PdC + Caldaia + solare termico
Caldaia + solare termico
Scolabagno PdC + solare termico + caldaia

Quante persone utilizzano ACS?

Da 1 a 3
4 a 5
6 o 7

Si desidera l'accumulo inerziale integrato nell'accumulo ACS?

Sì
No

HYDRABLOCK C ENERGY 5M/7M/9M

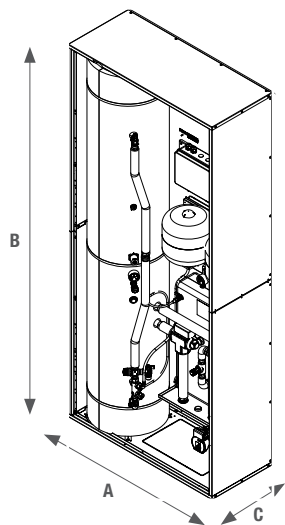

Modelli	A	B	C
HYDRABLOCK C ENERGY	1000	2257	417.5

D	E	F
1040	865	410

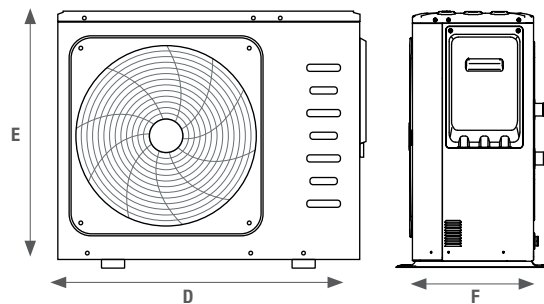

HYDRABLOCK C ENERGY BOX 5M/7M/9M

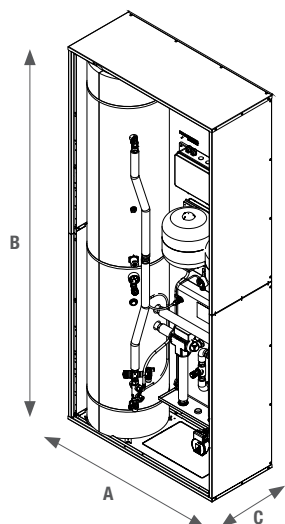

Modelli	A	B	C
HYDRABLOCK C ENERGY BOX	1000	2242	417.5

D	E	F
1040	865	410

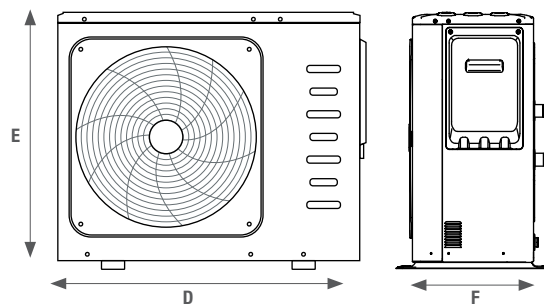

HYDRABLOCK COMPACT 5M/7M/9M/12M/14M/16M/12T/14T/16T

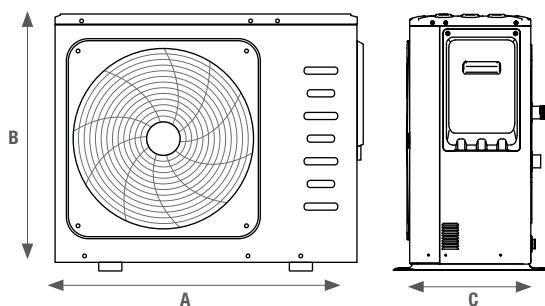

A	B	C
1040	865	410

HYDRABLOCK COMPACT HYBRID TOP K

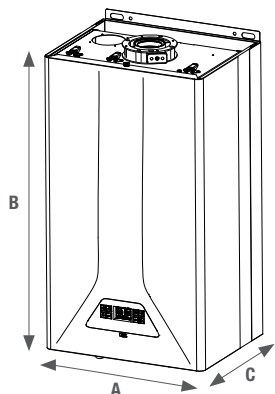

Modelli	A	B	C
25K	400	700	324
35K			
	D	E	F
	1040	865	410

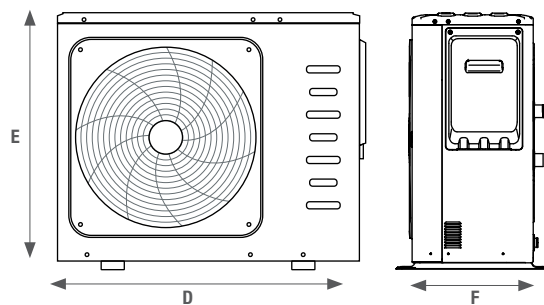

HYDRABLOCK COMPACT HYBRID CLASS K

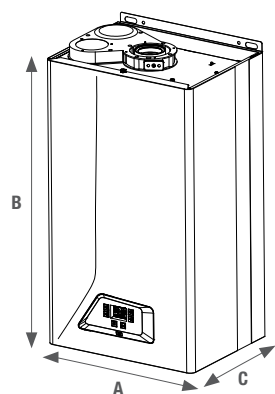

Modelli	A	B	C
25K	400	324	700
30K			
	D	E	F
	1040	865	410

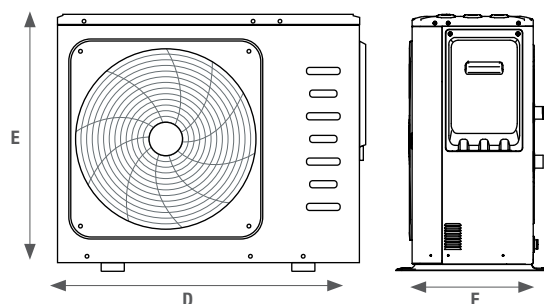

HYDRABLOCK COMPACT HYBRID CLASS KR

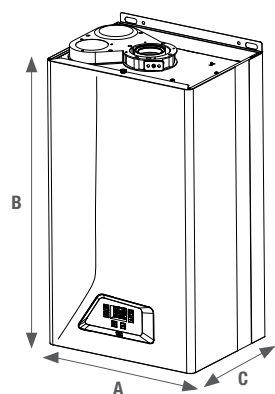

Modelli	A	B	C
25KR	400	324	700
35KR			
	D	E	F
	1040	865	410

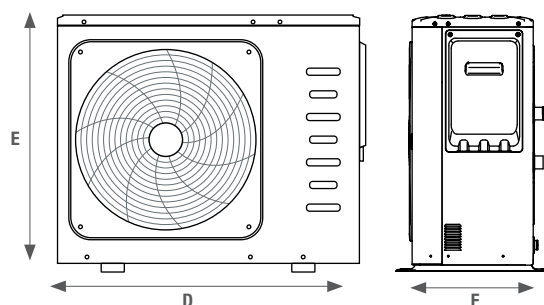

HYDRABLOCK COMPACT HYBRID MAX K

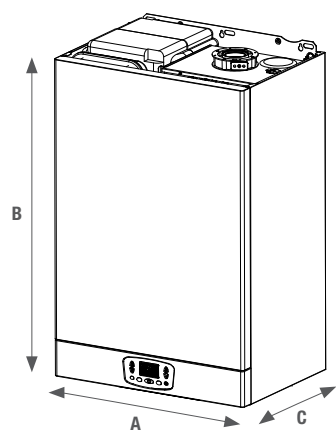

Modelli	A	B	C
27K	600	900	425

D	E	F
1040	865	410

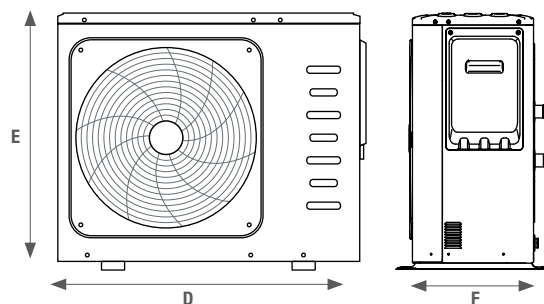

HYDRABLOCK COMPACT HYBRID COMPACT K

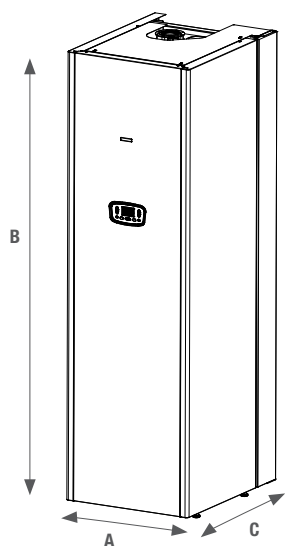

Modelli	A	B	C
35K	600	1765	600

D	E	F
1040	865	410

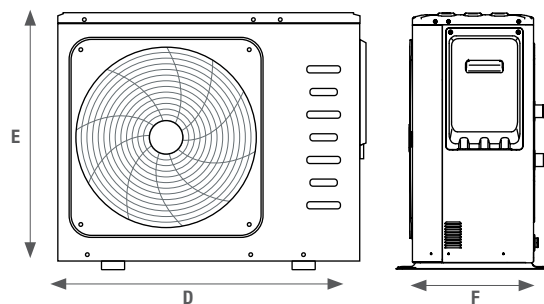

HYDRABLOCK COMPACT HYBRID SOLAR K

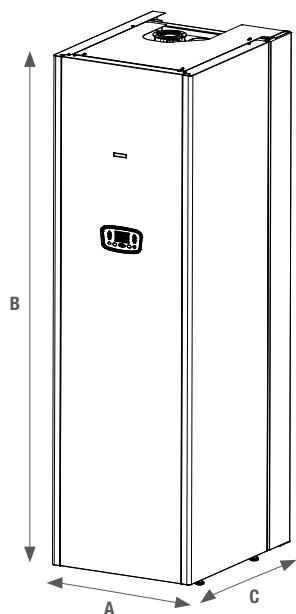

Modelli	A	B	C
18K	600	1980	750
35K	600	1980	750

D	E	F
1040	865	410

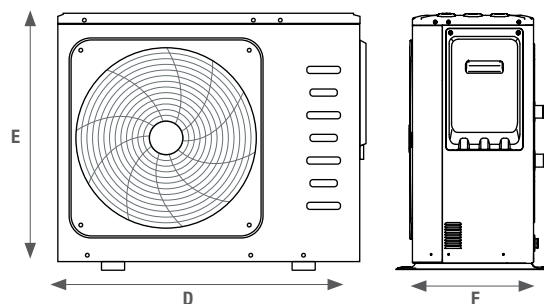

HYDRABLOCK COMPACT HYBRID OPEN K

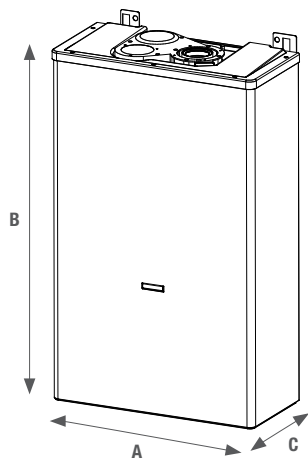

Modelli	A	B	C
25K	520	850	240

D	E	F
1040	865	410

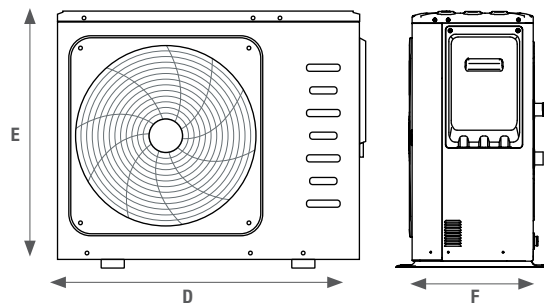

HYDRABLOCK COMPACT HYBRID BOX K

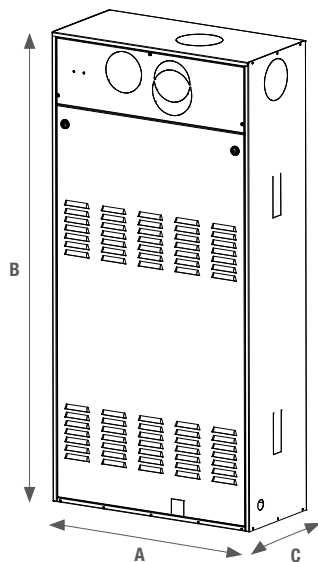

Modelli	A	B	C
25K	520	1140	250

D	E	F
1040	865	410

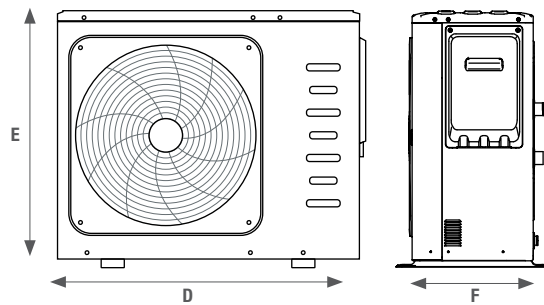

Prevalenza disponibile pompa di calore **HYDRABLOCK C 5M 7M 9M**

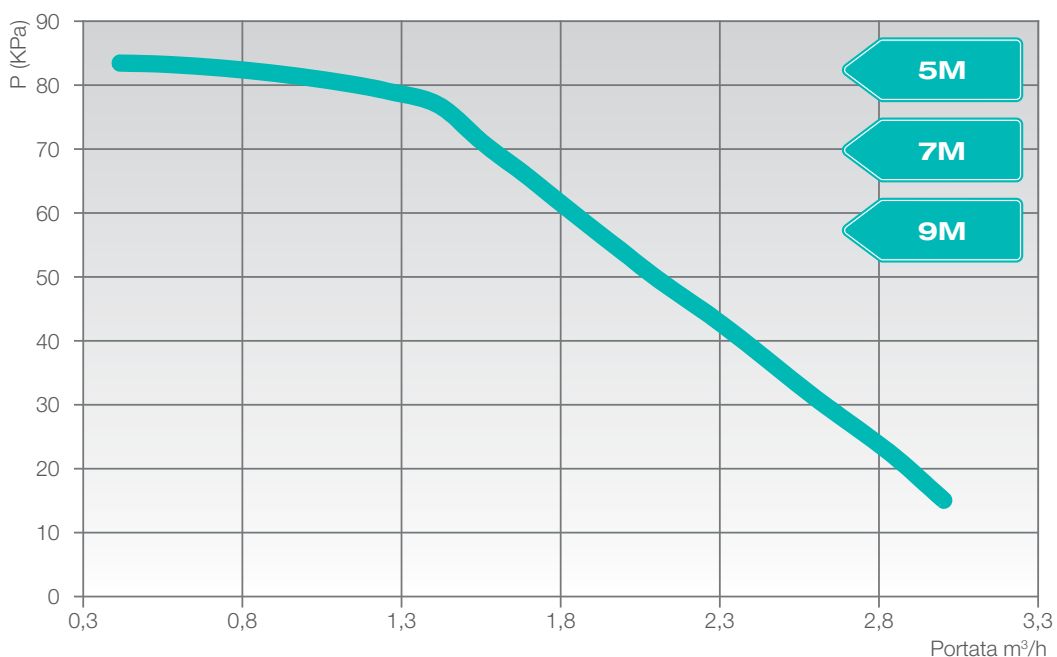

Prevalenza disponibile caldaia **CITY TOP K**

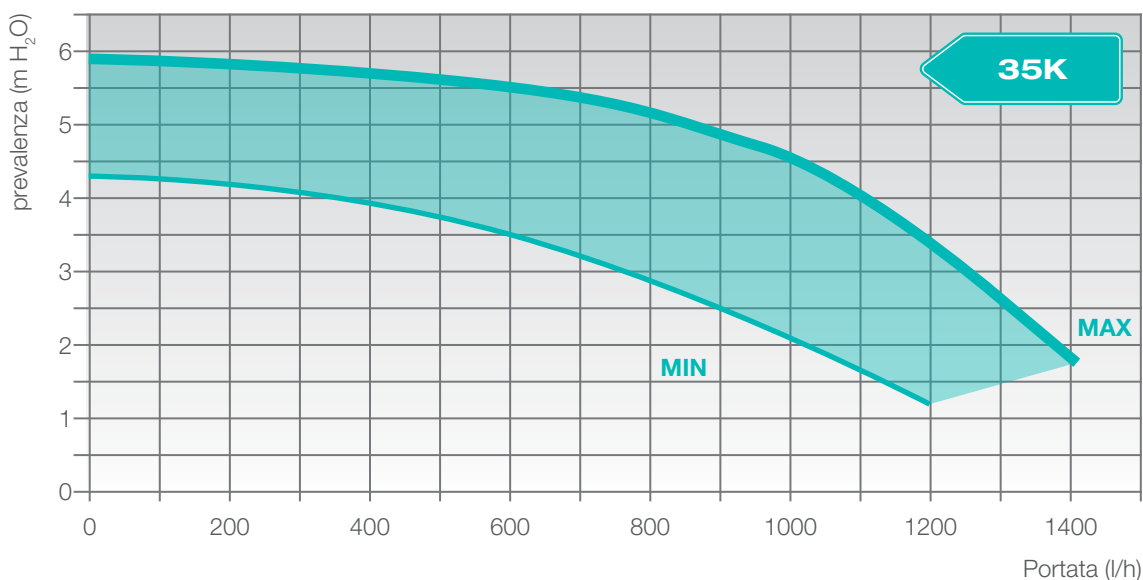
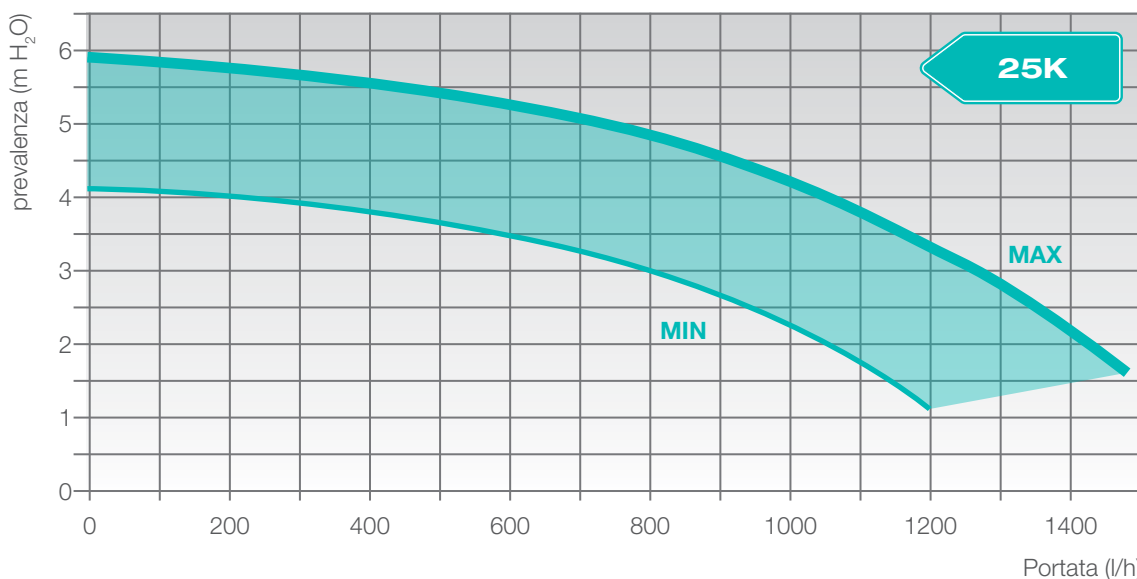

Prevalenza disponibile pompa di calore HYDRABLOCK C 12M/T 14M/T 16M/T

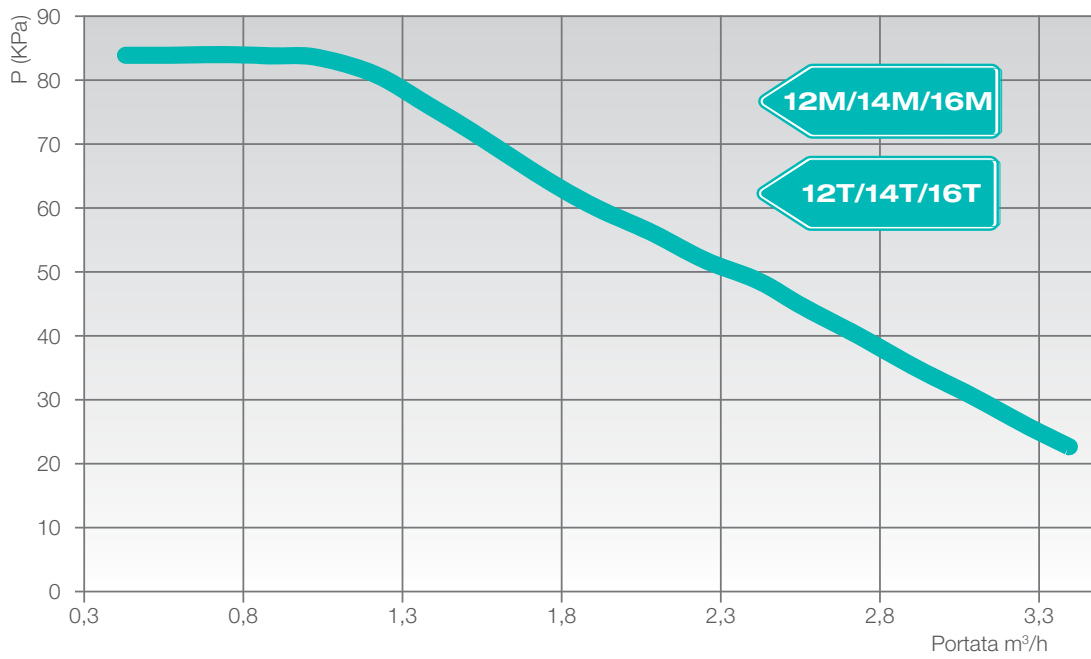

Prevalenza disponibile caldaia CITY CLASS H K

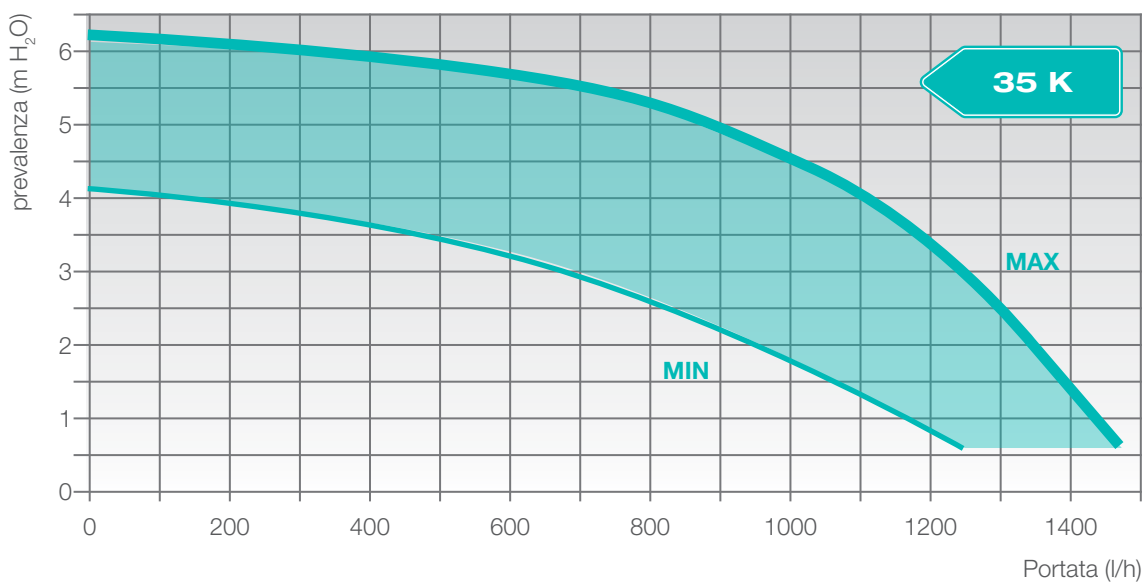
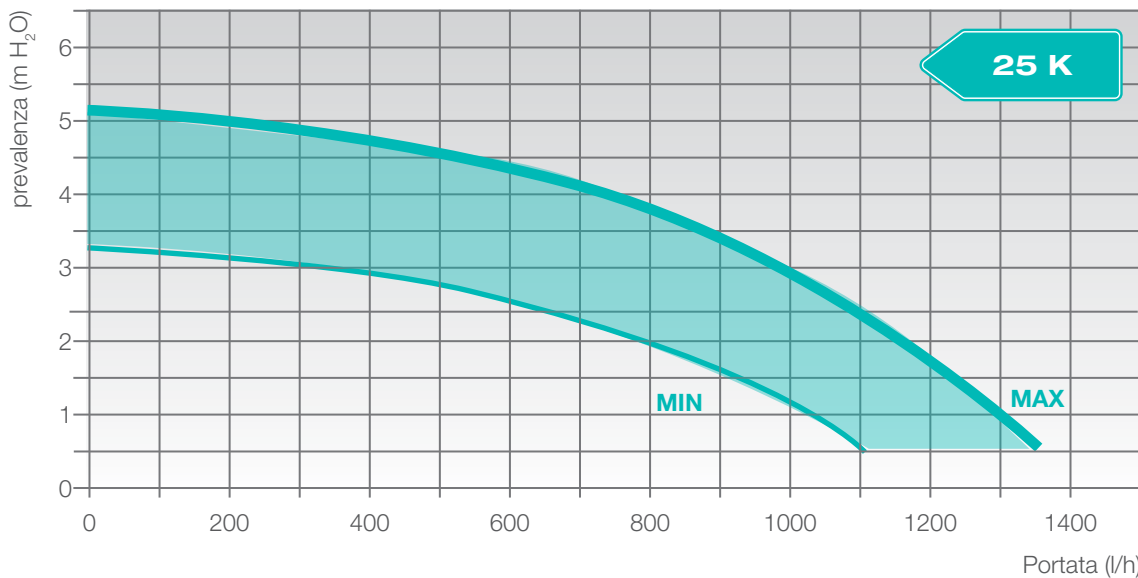

Prevalenza disponibile caldaia CITY OPEN H K e BOX H K

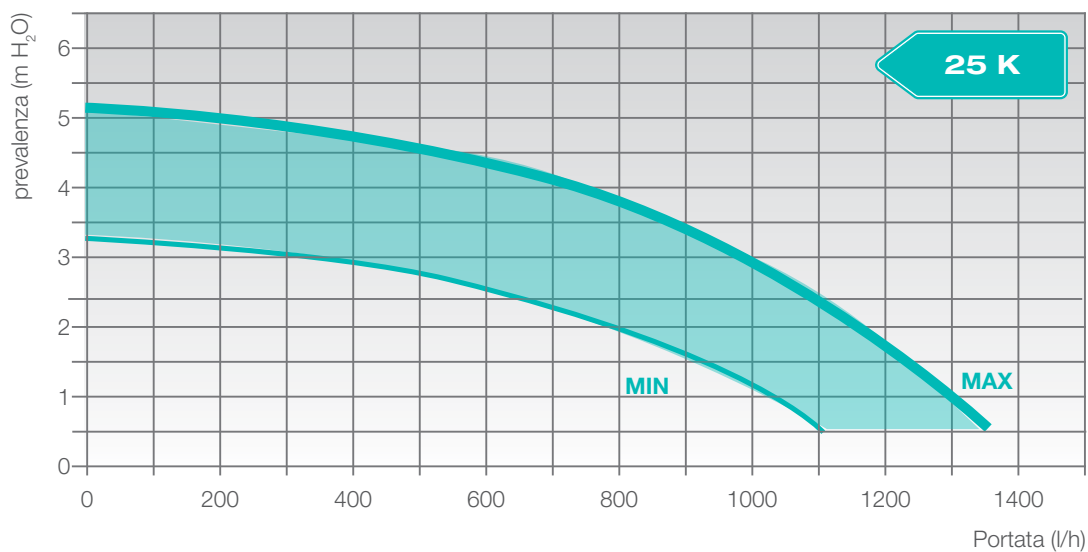

Prevalenza disponibile caldaia TIME COMPACT K

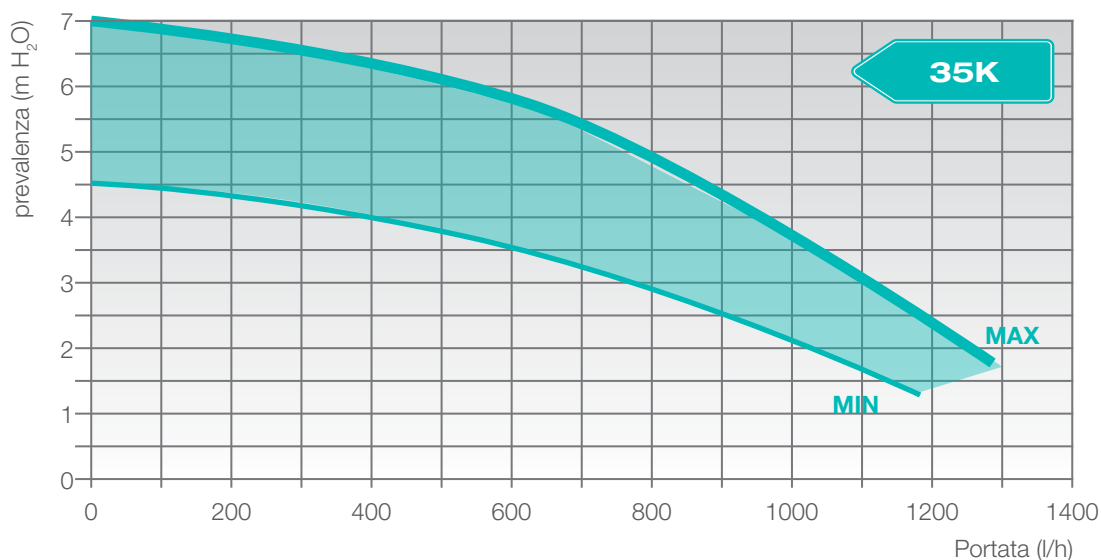

Prevalenza disponibile caldaia TIME MAX K

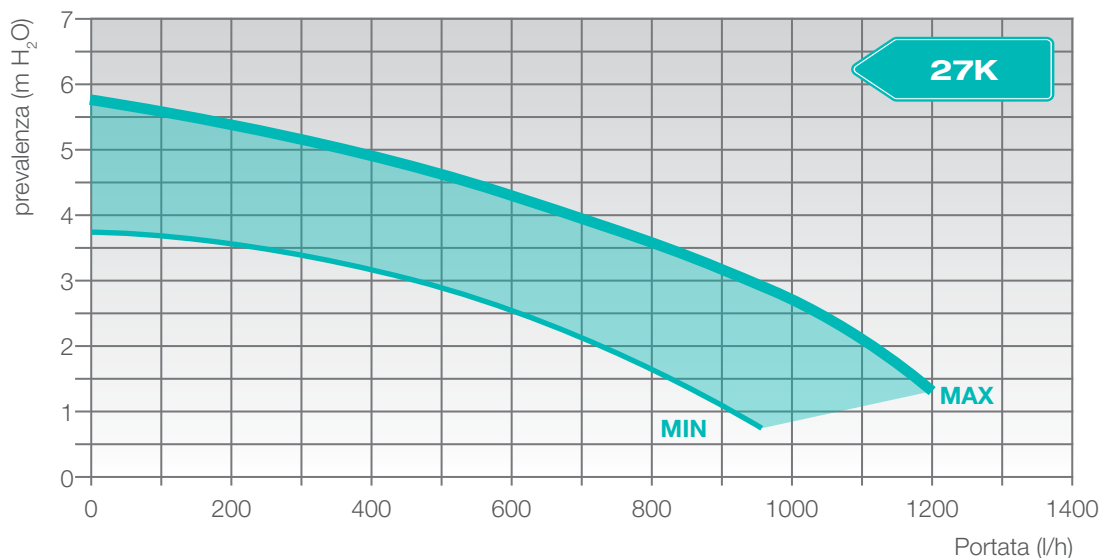

Prevalenza disponibile caldaia TIME SOLAR K

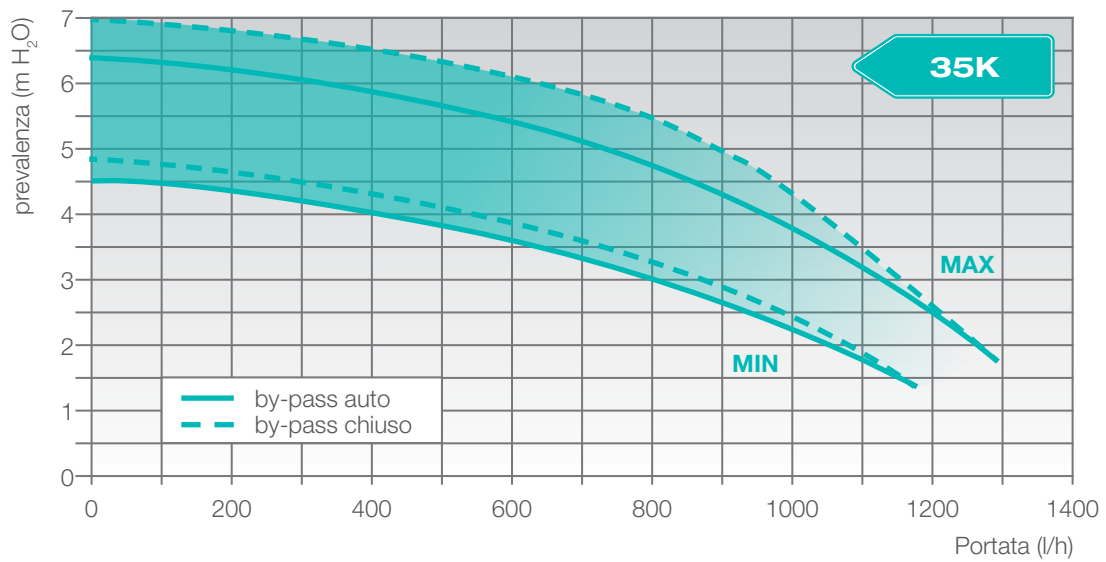
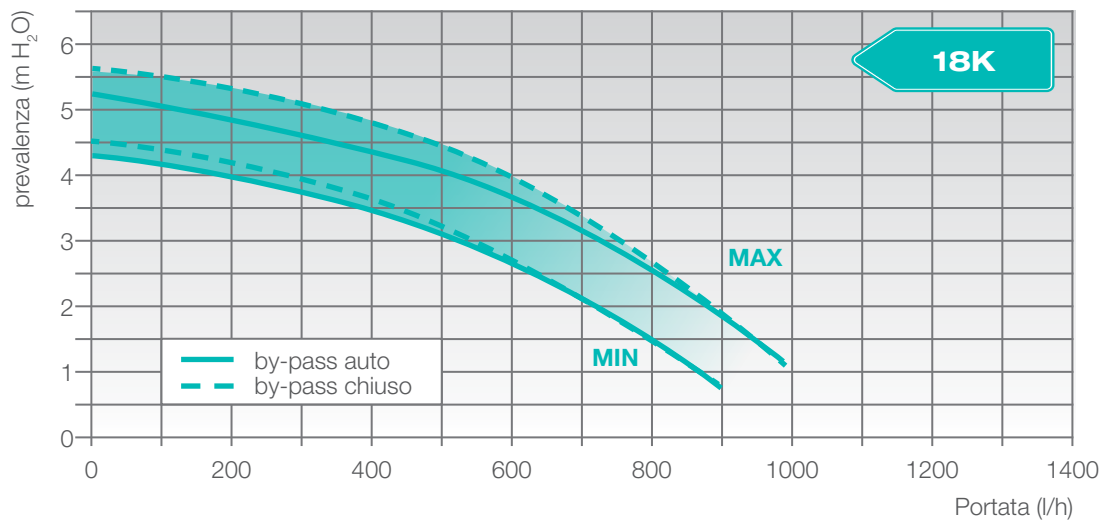

Curva di prevalenza circolatore solare

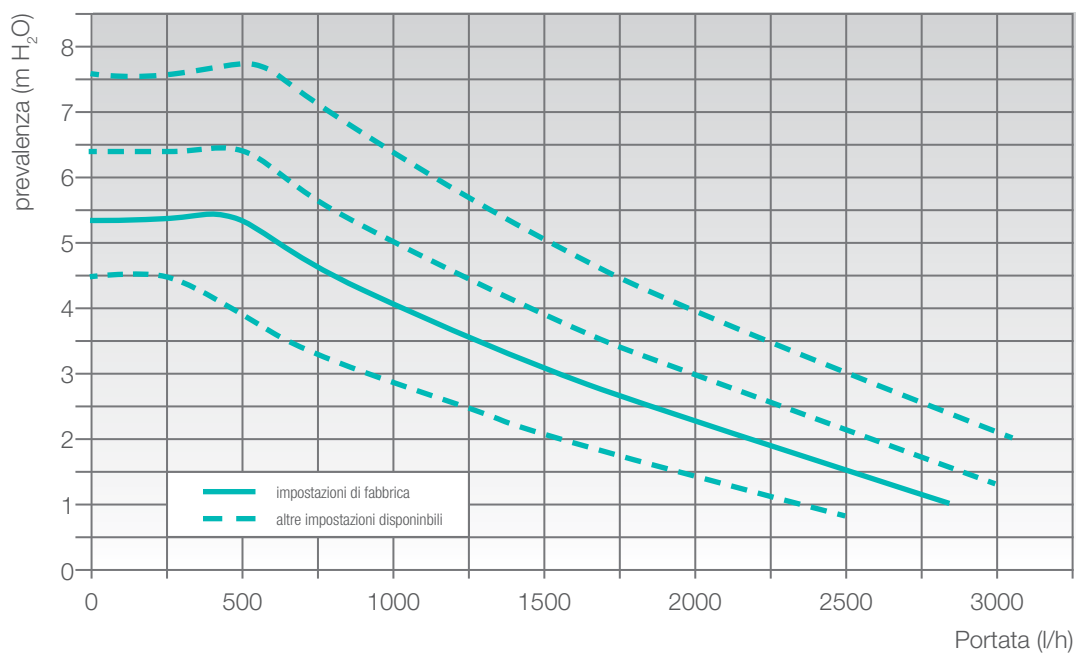

Schema impianto **HYDRABLOCK C ENERGY**

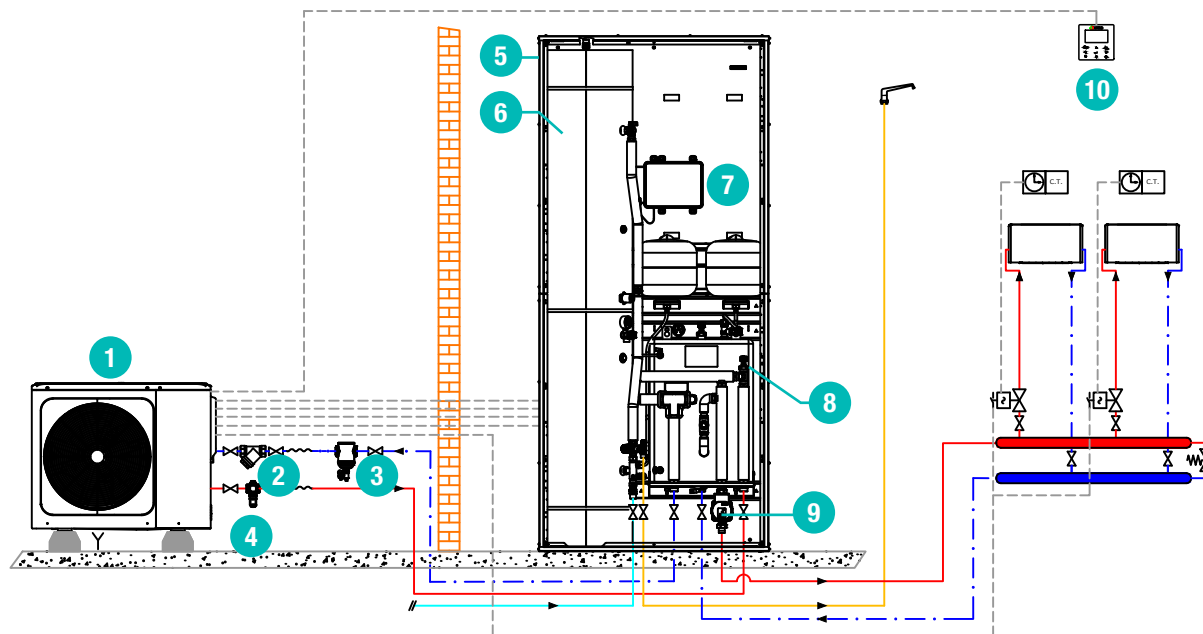

Legenda: 1. Hydrablock C 5/7/9 M; 2. Filtro a Y 1" (di serie); 3. Kit defangatore magnetico 1"; 4. Kit valvola antigelo 1"; 5. Kit armadio da interno verniciato; 6. Kit Bollitore INOX 200 l; 7. Kit Connessioni elettriche; 8. Kit modulo idr. con accumulo 25 l, v. deviatrice e v. by-pass; 9. Kit circolatore di rilancio; 10. Comando remoto (di serie).

Schema impianto **HYDRABLOCK C ENERGY BOX**

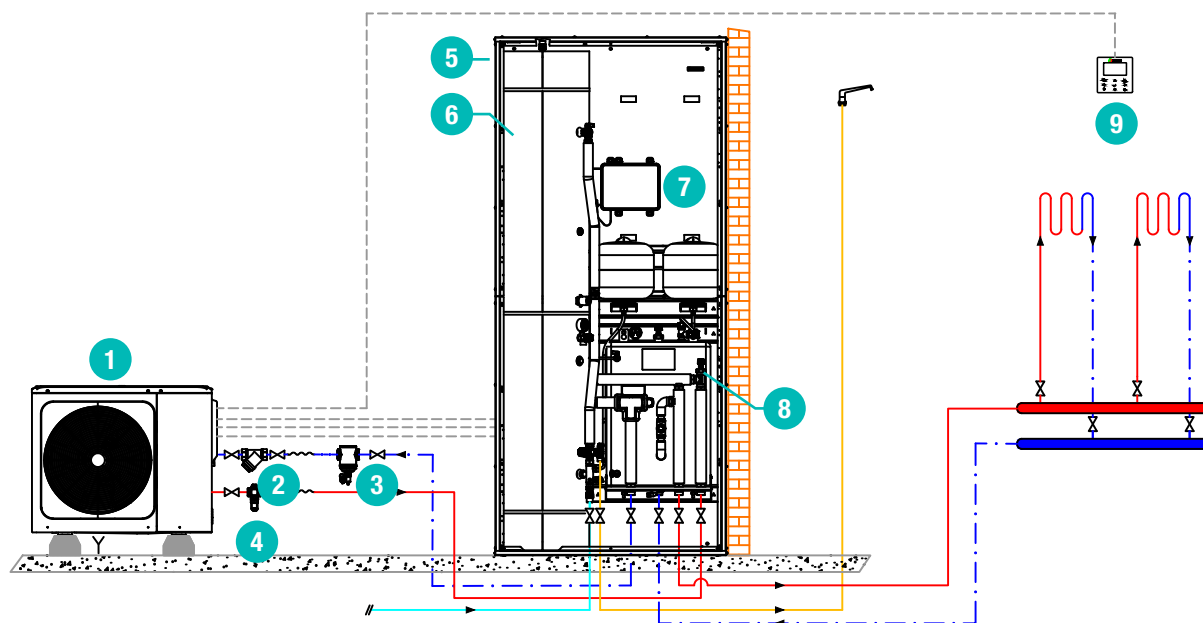

Legenda: 1. Hydrablock C 5/7/9 M; 2. Filtro a Y 1" (di serie); 3. Kit defangatore magnetico 1"; 4. Kit valvola antigelo 1"; 5. Kit box da incasso; 6. Kit Bollitore INOX 200 l; 7. Kit Connessioni elettriche; 8. Kit modulo idr. con accumulo 25 l, v. deviatrice e v. by-pass; 9. Comando remoto (di serie).

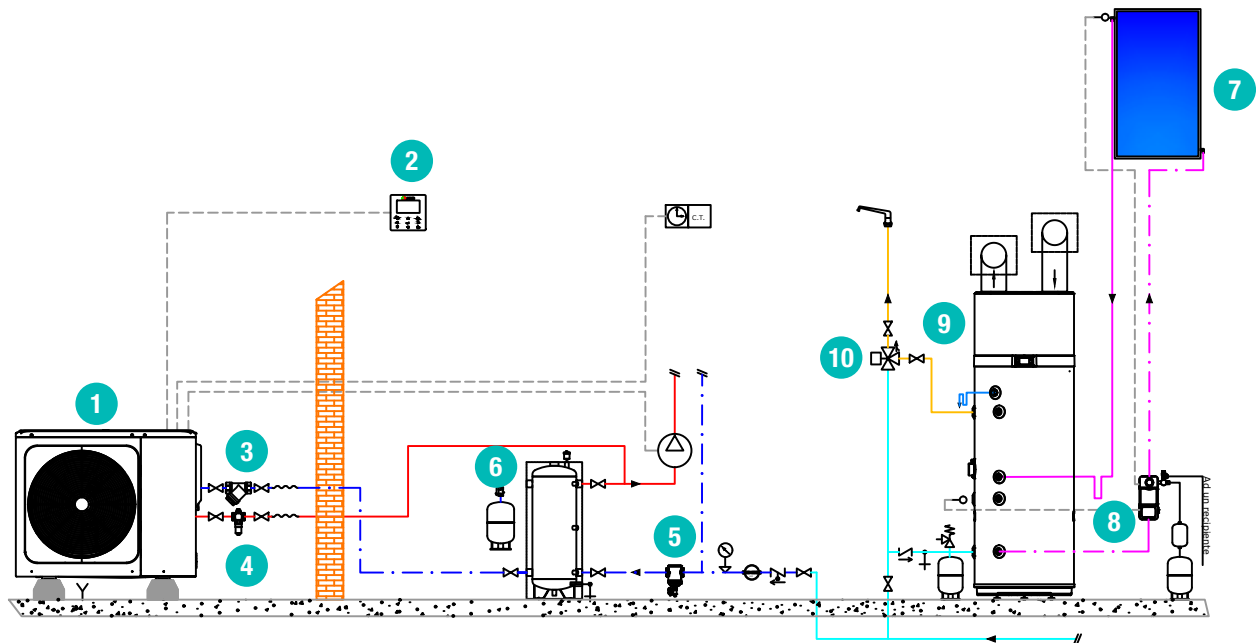
Schema impianto **HYDRABLOCK COMPACT**

Legenda: 1. Hydrablock C; 2. Comando remoto (di serie); 3. Filtro a Y (di serie); 4. Kit valvola antigelo; 5. Kit defangatore magnetico; 6. Kit acc. inerziale 50/100 l.; 7. Pannello Slim Solar 2.0/2.5; 8. Gruppo idr. solare con centralina e sonde; 9. Aquasmart 200/300 B Solar; 10. Valvola miscelatrice termostatica sanitaria.

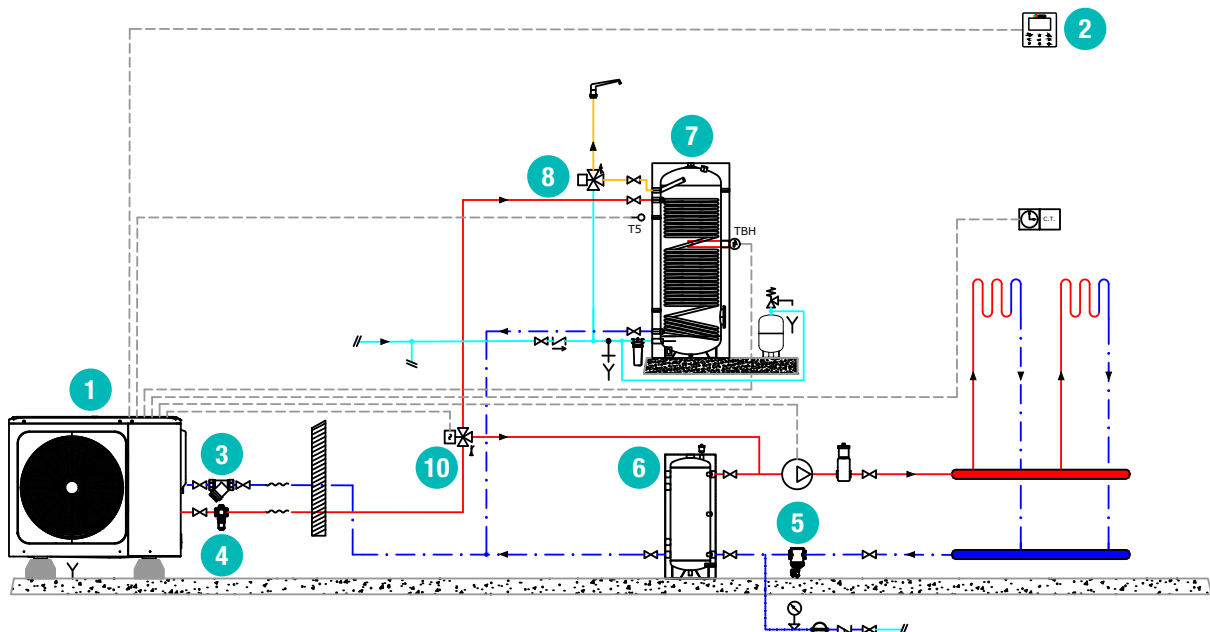
Schema impianto **HYDRABLOCK COMPACT**

Legenda: 1. Hydrablock C M/T; 2. Comando remoto (di serie); 3. Filtro a Y (di serie); 4. Kit valvola antigelo; 5. Kit defangatore magnetico; 6. Kit accumulo inerziale 50/100 l.; 7. Bollitore MONO PDC; 8. Valvola miscelatrice sanitaria; TBH: kit resistenza elettrica; T5: kit sonda bollitore per p.d.c.

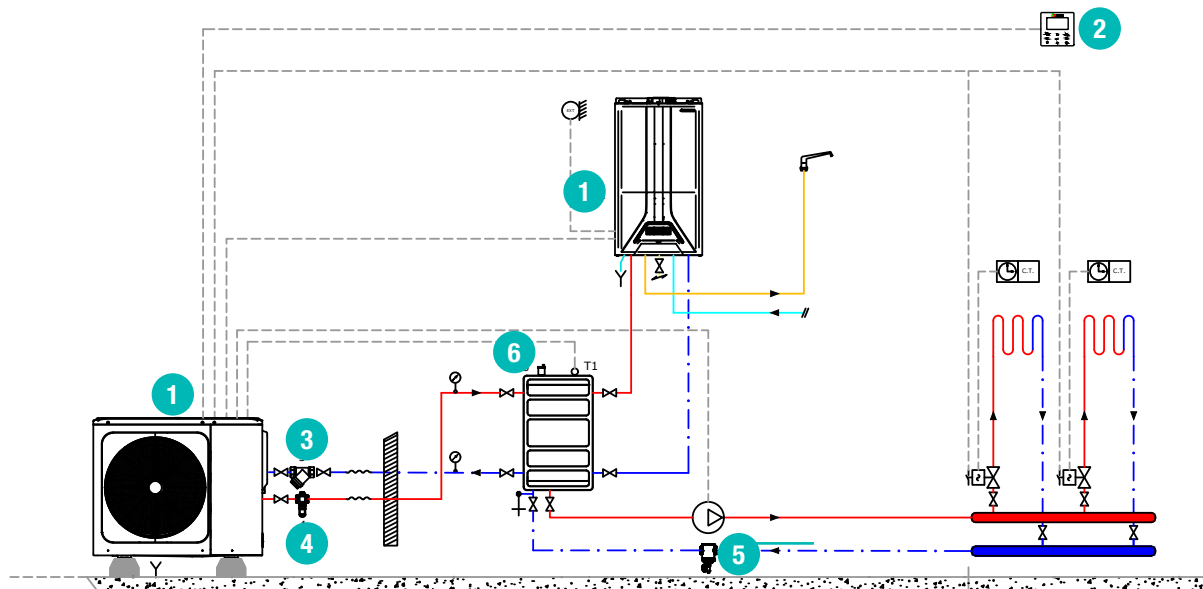
Schema impianto **HYDRABLOCK C HYBRID TOP K**

Legenda: **1.** Hydrablock C Hybrid TOP; **2.** Comando remoto (di serie); **3.** Filtro a Y (di serie); **4.** Kit valvola antigelo; **5.** Kit defangatore magnetico; **6.** Kit acc. inerziale compatto 50 l.; **T1.** Sonda di mandata (di serie).

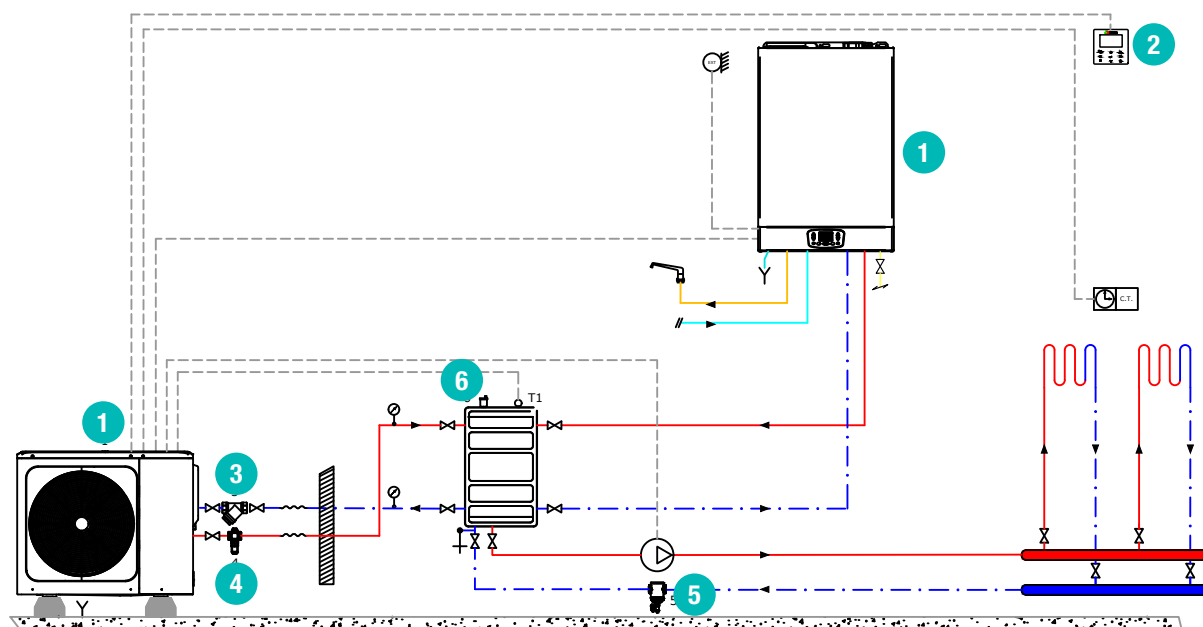
Schema impianto **HYDRABLOCK C MAX K**

Legenda: **1.** Hydrablock C Hybrid MAX 27K / 7M; **2.** Comando remoto (di serie); **3.** Filtro a Y (di serie); **4.** Kit valvola antigelo; **5.** Kit defangatore magnetico; **6.** Kit acc. inerziale compatto 50 l.

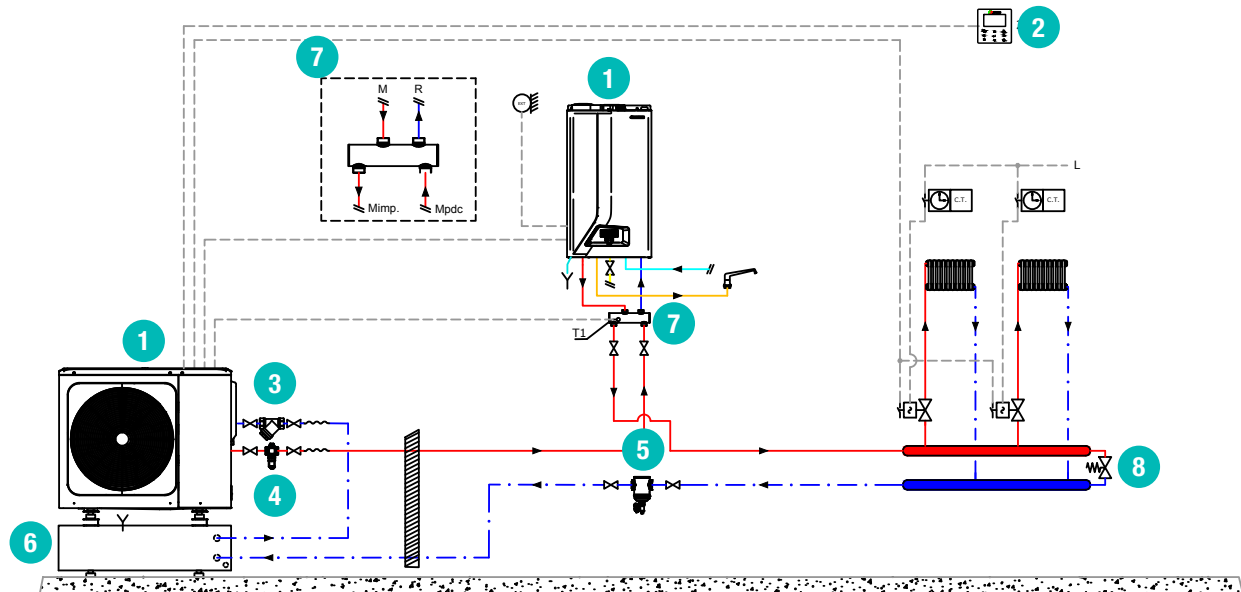
Schema impianto **HYDRABLOCK C HYBRID CLASS K**

Legenda: 1. Hydrablock C Hybrid Class H K; 2. Comando remoto (di serie); 3. Filtro a Y (di serie); 4. Kit valvola antigelo; 5. Kit defangatore magnetico; 6. Kit acc. a basamento 50 l; 7. Kit sottocaldaia coibentato idoneo per caldo/freddo; 8. Kit valvola di by-pass differenziale; T1. Sonda di mandata (di serie).

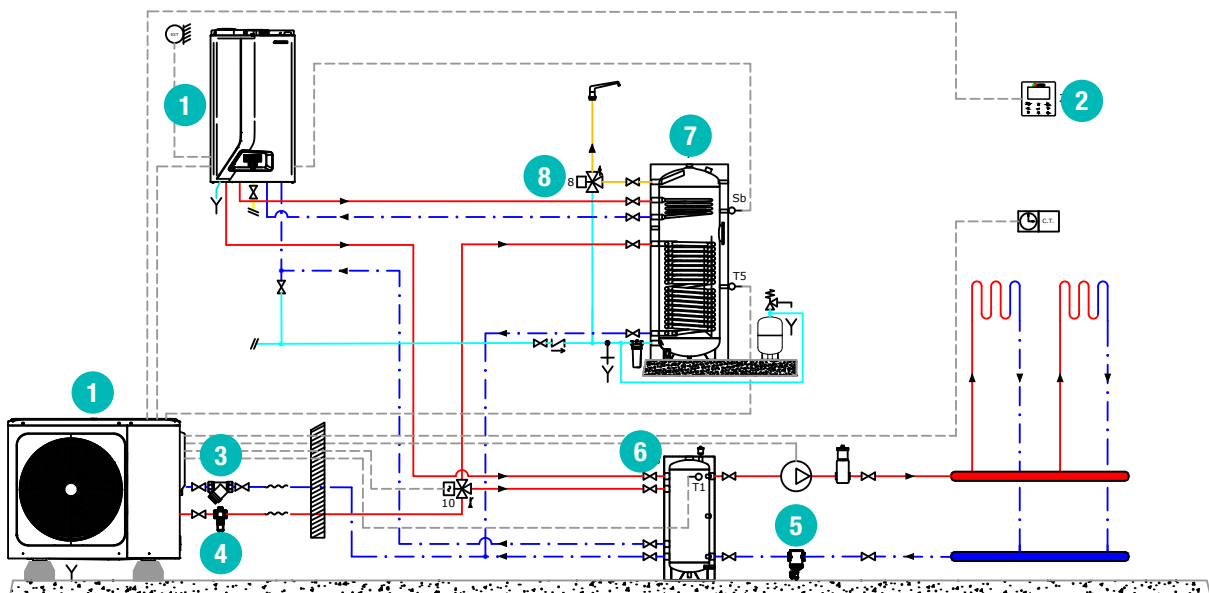
Schema impianto **HYDRABLOCK C HYBRID CLASS KR**

Legenda: 1. Hydrablock C Hybrid Class H KR; 2. Comando remoto (di serie); 3. Filtro a Y (di serie); 4. Kit valvola antigelo; 5. Kit defangatore magnetico; 6. Kit accumulo inerziale 50/100 l; 7. Bollitore Dual pdc-caldaia; 8. Valvola miscelatrice sanitaria; T1. Sonda di mandata (di serie); T5: kit sonda bollitore per p.d.c.; Sb: sonda bollitore per caldaia.

Schema impianto HYDRABLOCK C HYBRID OPEN K

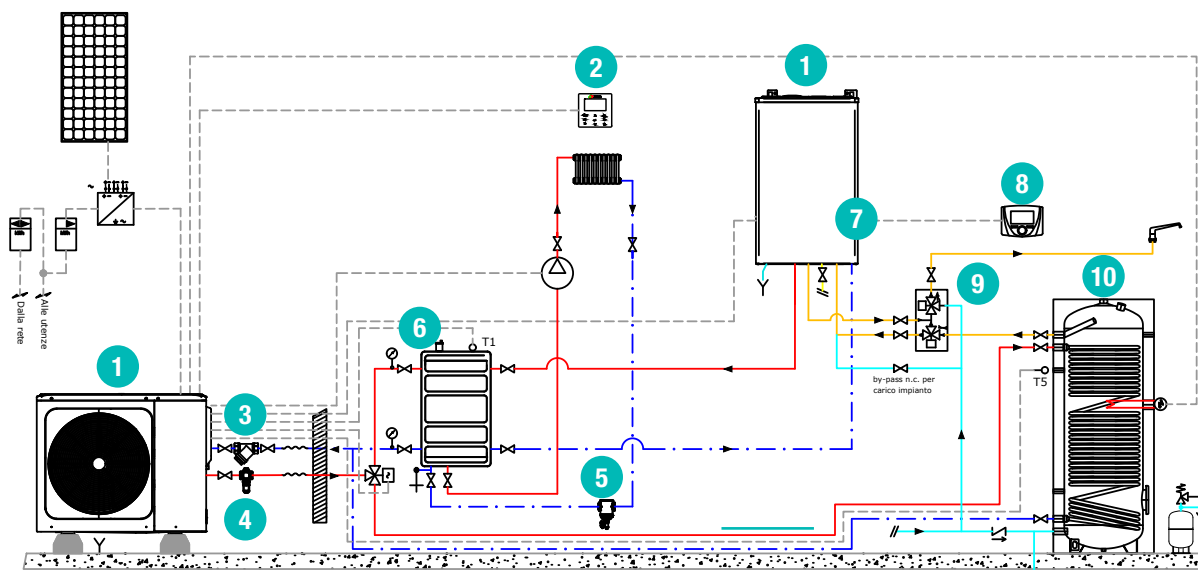

Legenda: 1. Hydrablock C Hybrid Open H K; 2. Comando remoto p.d.c. (di serie); 3. Filtro a Y (di serie); 4. Kit valvola antigelo; 5. Kit def. magnetico; 6. Accumulo inerziale compatto 50 l.; 7. Kit valvola deviatrice; 8. Comando remoto caldaia (di serie); 9. Valvola deviatrice-miscelatrice; 10. Bollitore mono pdc; T1. Sonda di mandata (di serie); T5. Kit sonda per bollitore (p.d.c.); TBH: res. elettrica integrativa.

Schema impianto HYDRABLOCK C HYBRID BOX K

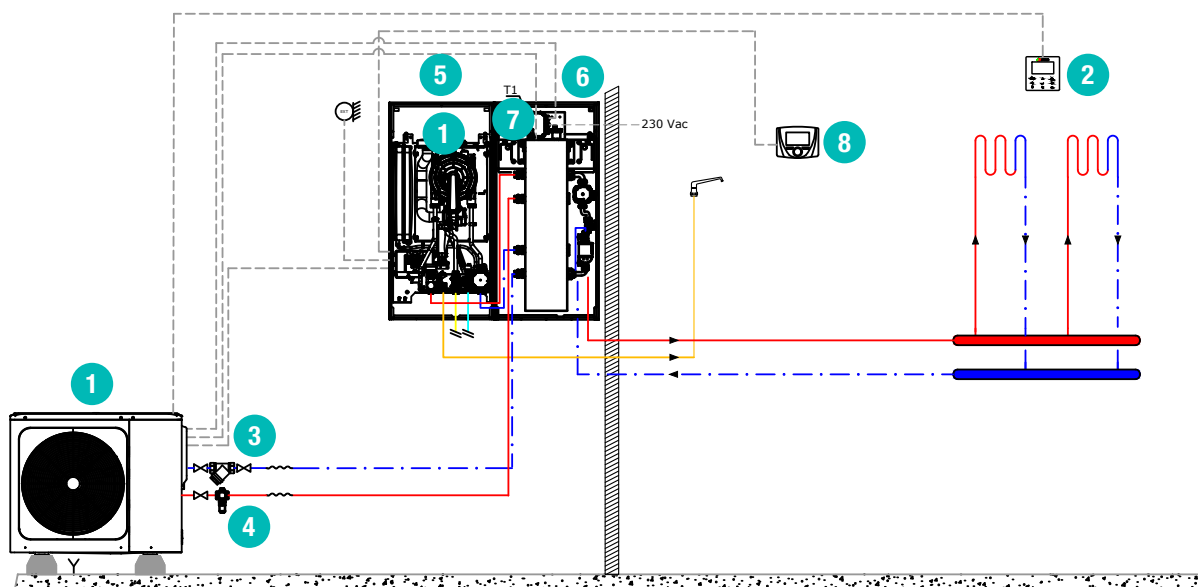

Legenda: 1. Hydrablock C Hybrid Box H K; 2. Comando remoto p.d.c. (di serie); 3. Filtro a Y (di serie); 4. Kit valvola antigelo; 5. Kit box da incasso caldaia; 6. Kit box incasso per accumulo inerziale; 7. Kit accumulo inerziale 20 l con circolatore e defangatore magnetico; 8. Comando remoto caldaia (di serie); T1. Sonda di mandata (di serie).

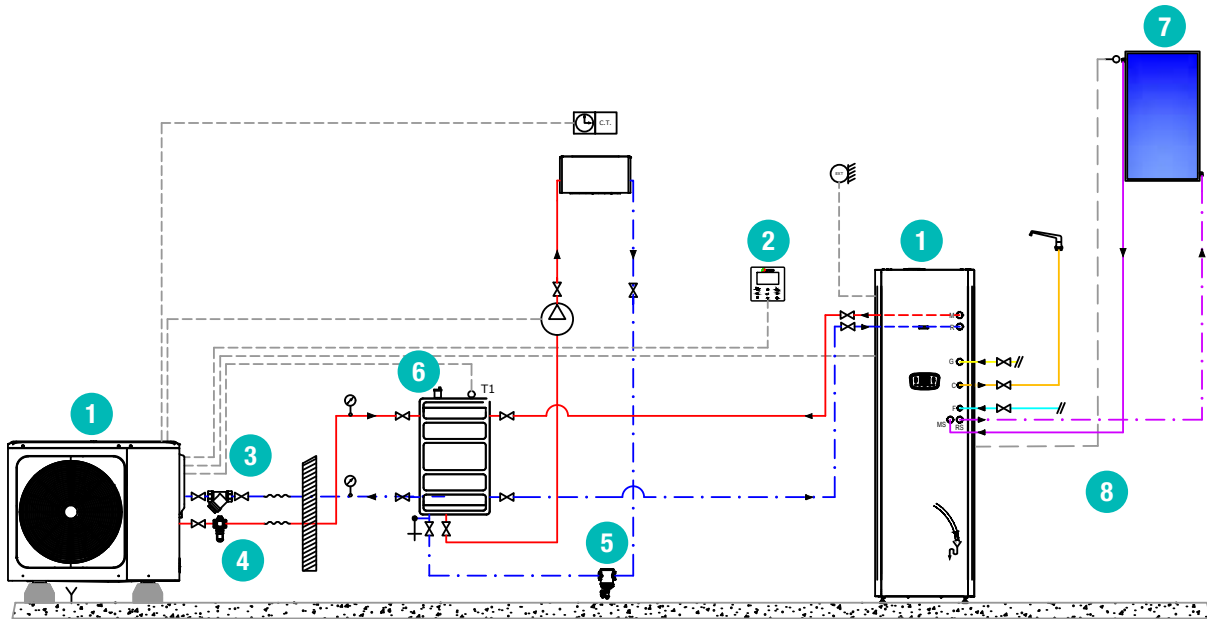
Schema impianto **HYDRABLOCK C HYBRID SOLAR K**

Legenda: 1. Hydrablock C Hybrid Solar K; 2. Comando remoto (di serie); 3. Filtro a Y (di serie); 4. Kit valvola antigelo; 5. Kit defangatore magnetico; 6. Kit accumulo compatto 50 l; 7. Pannello solare Slim Solar 2.5/2.0; T1. Sonda di mandata (di serie).

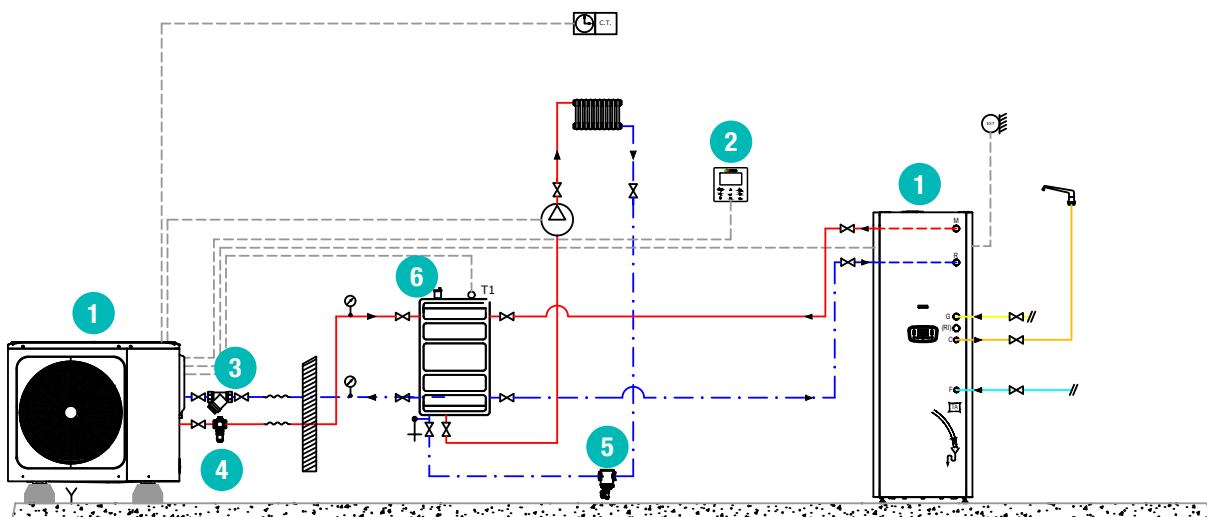
Schema impianto **HYDRABLOCK C HYBRID COMPACT K**

Legenda: 1. Hydrablock C Hybrid Compact K; 2. Comando remoto (di serie); 3. Filtro a Y (di serie); 4. Kit valvola antigelo; 5. Kit defangatore magnetico; 6. Kit accumulo compatto 50 l; T1. Sonda di mandata (di serie).

DATI TECNICI		Unità	HYDRABLOCK COMPACT		
Modello			5M	7M	9M
PRESTAZIONI IN RISCALDAMENTO (EN14511)					
T. esterna 7° C bs, U.R. 85%, T. acqua 35 / 30° C	Potenza termica	kW	6,5	8,4	10
	Potenza elettrica	kW	1,22	1,66	2,12
	COP	W/W	5,3	5,05	4,7
T. esterna 7° C bs, U.R. 85%, T. acqua 45 / 40° C	Potenza termica	kW	6,6	8,5	10,2
	Potenza elettrica	kW	1,65	2,23	2,79
	COP	W/W	4	3,8	3,65
T. esterna 7° C bs, U.R. 85%, T. acqua 55 / 47° C	Potenza termica	kW	6,3	8,2	9,4
	Potenza elettrica	kW	1,96	2,60	3,03
	COP	W/W	3,20	3,15	3,10
PRESTAZIONI IN RAFFRESCAMENTO (EN 14511)					
T. esterna 35° C bs, T. acqua 18 / 23° C	Potenza frigorifera	kW	6,5	8,3	10
	Potenza elettrica	kW	1,27	1,71	2,32
	EER	W/W	5,1	4,85	4,30
T. esterna 35° C bs, T. acqua 7 / 12° C	Potenza frigorifera	kW	5,5	7,4	9
	Potenza elettrica	kW	1,69	2,34	3,1
	EER	W/W	3,25	3,15	2,90
DIMENSIONI E PESO					
Dimensioni (L x A x P)		mm	1040 x 865 x 410		
Peso		kg	87		
CIRCUITO FRIGORIFERO					
Compressore			Twin rotary DC inverter		
Scambiatore esterno			A piastre in acciaio inox		
Tipo Gas			R32		
GWP			675		
Contenuto gas		kg	1,25		
VENTILATORE					
Numero di ventilatori			1		
Portata d'aria		m³/h	3900	4500	
Tipo motore			DC inverter		
CIRCUITO IDRAULICO					
Pressione intervento valvola di sicurezza		bar	3		
Vaso di espansione		l	5		
Portata di intervento flussostato di sicurezza		m³/h	0,36		
Collegamenti idraulici			1"		
POTENZA E PRESSIONE SONORA					
Potenza sonora ²		dB(A)	60	63	65
DATI ELETTRICI					
Alimentazione		V/Ph/Hz	230 - 1 - 50		
Corrente di funzionamento nominale		A	13	14,5	16
Min. sezione cavo di alimentazione		nr x mm²	3 x 4		
Interruttore differenziale			Tipo F		

Dati secondo UNI EN 14825

APPARECCHIO IBRIDO		DATI ERP (ARIA/ACQUA)										
		RISCALDAMENTO A 55°C'				RISCALDAMENTO A 35°C'				ACQUA CALDA SANITARIA		
Versione	Codice	Pdesignh	SCOP	Eta s	Classe efficienza energetica	Pdesignh	SCOP	Eta s	Classe efficienza energetica	Eta wh	Classe	Taglia
Hydrablock C Energy 5M	601000080	6,55	3,59	141%	A++	6,75	5,1	201%	A+++	80%	A	L
Hydrablock C Energy 7M	601000081	7,45	3,67	144%	A++	8,15	5,16	203%	A+++	81%	A	L
Hydrablock C Energy 9M	601000082	8,25	3,74	147%	A++	9,25	5,14	203%	A+++	125%	A+	L

1) dati riferiti a condizioni climatiche medie

DATI TECNICI		Unità	HYDRABLOCK COMPACT								
Modello			5M	7M	9M	12M	14M	16M	12T	14T	16T
PRESTAZIONI IN RISCALDAMENTO (EN14511)											
T. esterna 7° C bs, U.R. 85%, T. acqua 35 / 30° C	Potenza termica	kW	6,5	8,4	10	12,2	14,1	16	12,2	14,1	16
	Potenza elettrica	kW	1,22	1,66	2,12	2,49	3	3,55	2,49	3	3,55
	COP	W/W	5,3	5,05	4,7	4,9	4,7	4,5	4,9	4,7	4,5
T. esterna 7° C bs, U.R. 85%, T. acqua 45 / 40° C	Potenza termica	kW	6,6	8,5	10,2	12,5	14,5	16,2	12,5	14,5	16,2
	Potenza elettrica	kW	1,65	2,23	2,79	3,37	4,08	4,69	3,37	4,08	4,69
	COP	W/W	4	3,8	3,65	3,7	3,55	3,45	3,7	3,55	3,45
T. esterna 7° C bs, U.R. 85%, T. acqua 55 / 47° C	Potenza termica	kW	6,3	8,2	9,4	12	14	16	12	14	16
	Potenza elettrica	kW	1,96	2,60	3,03	4	4,74	5,61	4	4,74	5,61
	COP	W/W	3,20	3,15	3,10	3	2,95	2,85	3	2,95	2,85
PRESTAZIONI IN RAFFRESCAMENTO (EN 14511)											
T. esterna 35° C bs, T. acqua 18 / 23° C	Potenza frigorifera	kW	6,5	8,3	10	12,2	13,9	15,4	12,2	13,9	15,4
	Potenza elettrica	kW	1,27	1,71	2,32	2,65	3,15	3,66	2,65	3,15	3,66
	EER	W/W	5,1	4,85	4,30	4,60	4,40	4,20	4,60	4,40	4,20
T. esterna 35° C bs, T. acqua 7 / 12° C	Potenza frigorifera	kW	5,5	7,4	9	11,6	13,4	14	11,6	13,4	14
	Potenza elettrica	kW	1,69	2,34	3,1	3,74	4,57	4,82	3,74	4,57	4,82
	EER	W/W	3,25	3,15	2,90	3,1	2,93	2,9	3,1	2,93	2,9
DIMENSIONI E PESO											
Dimensioni (L x A x P)		mm	1040 x 865 x 410								
Peso		kg	87			106			120		
CIRCUITO FRIGORIFERO											
Compressore			Twin rotary DC inverter								
Scambiatore esterno			A piastre in acciaio inox								
Tipo Gas			R32								
GWP			675								
Contenuto gas		kg	1,25			1,8					
VENTILATORE											
Numero di ventilatori			1								
Portata d'aria		m³/h	3900	4500	5200						
Tipo motore			DC inverter								
CIRCUITO IDRAULICO											
Pressione intervento valvola di sicurezza		bar	3								
Vaso di espansione		l	5								
Portata di intervento flussostato di sicurezza		m³/h	0,36			0,6					
Collegamenti idraulici			1"			1" 1/4					
POTENZA E PRESSIONE SONORA											
Potenza sonora ²		dB(A)	60	63	65	70	72	72	70	72	72
DATI ELETTRICI											
Alimentazione		V/Ph/Hz	230 - 1 - 50				400 - 3 - 50				
Corrente di funzionamento nominale		A	13	14,5	16	25	26,5	28	9,5	10,5	11,5
Min. sezione cavo di alimentazione		nr x mm²	3 x 4			3 X 6			5 x 2,5		
Interruttore differenziale			Tipo F						Tipo B		

1. I dati sopra elencati sono stati eseguiti secondo le direttive: EN14511; EN14825; EN50564; EN12102; (EU) No:811/2013; (EU)No:813/2013; OJ 2014/C 207/02. I test acustici sono stati condotti secondo EN12102-1

Dati secondo UNI EN 14825

DATI ERP (Reg. 811/2013 - EN 14825)		HYDRABLOCK COMPACT								
		5M	7M	9M	12M	14M	16M	12T	14T	16T
Classe di efficienza energetica in riscaldamento a 35° C (clima medio)		A+++								
Classe di efficienza energetica in riscaldamento a 55° C (clima medio)		A++								
η_s efficienza stagionale in riscaldamento a 35° C (clima medio)	%	201.8	204	201.9	200.1	192.5	190.5	200.2	192.5	190.5
η_s efficienza stagionale in riscaldamento a 55° C (clima medio)	%	140.7	143.6	145.5	141.6	141.8	140.6	141.6	141.8	140.6
SCOP a 35° C		5,12	5,18	5,12	5,08	4,89	4,84	5,08	4,89	4,84
SCOP a 55° C		3,59	3,67	3,71	3,62	3,62	3,59	3,62	3,62	3,59
SEER a 7° C		5,09	5,19	5,08	5,07	5,09	5,11	5,07	5,12	5,14
SEER a 18° C		7,81	8,09	8,31	7,79	7,59	7,49	7,79	7,65	7,54

1. I dati sopra elencati sono stati eseguiti secondo le direttive: EN14511; EN14825; EN50564; EN12102; (EU) No:811/2013; (EU)No:813/2013; OJ 2014/C 207/02. I test acustici sono stati condotti secondo EN12102-1.

Dati secondo UNI EN 14511 e UNI EN 14825

Apparecchio ibrido Hydrablock Compact Hybrid TOP K (caldaia istantanea da interno)

APPARECCHIO IBRIDO		CALDAIA			POMPA DI CALORE				
Versione	Codice	Descrizione	Rapporto di modulazione	Portata termica max. in risc. (kW)	Descrizione	Potenza termica (kW) ¹	COP ¹	Potenza frigorifera (kW) ²	EER ²
Top 25K / 5M	601000054	City Top 25 K	1:16	25	Hydrablock C 5M	6,5	5,30	5,5	5,1
Top 25K / 7M	601000055				Hydrablock C 7M	8,4	5,05	7,4	4,85
Top 25K / 9M	601000056				Hydrablock C 9M	10	4,70	9	4,3
Top 35K / 5M	601000057	City Top 35 K	1:20	33	Hydrablock C 5M	6,5	5,30	5,5	5,1
Top 35K / 7M	601000058				Hydrablock C 7M	8,4	5,05	7,4	4,85
Top 35K / 9M	601000059				Hydrablock C 9M	10	4,70	9	4,3
Top 35K / 12M	601000060				Hydrablock C 12M	12,2	4,90	11,6	4,6
Top 35K / 14M	601000061				Hydrablock C 14M	14,1	4,70	13,4	4,4

1) T. acqua 35/30° C - T aria 7° C (b.s.), U.R. 85% / 2) T. acqua 18/23° C - T. aria 35° C (b.s.) - prestazioni ottenute nel rispetto della norma UNI EN 14511

Per i dati tecnici completi della pompa di calore e delle caldaie vedere le sezioni seguenti

APPARECCHIO IBRIDO		RISCALDAMENTO A 55° C				RISCALDAMENTO A 35° C				ACQUA CALDA SANITARIA		
Versione	Codice	Pdesignh	SCOP	Eta s	Classe efficienza energetica	Pdesignh	SCOP	Eta s	Classe efficienza energetica	Eta wh	Classe sanitario	Taglia
Top 25K / 5M	601000054	6,55	3,59	141%	A++	6,75	5,1	201%	A+++	86	A	XL
Top 25K / 7M	601000055	7,45	3,68	144%	A++	8,15	5,16	203%	A+++	86	A	XL
Top 25K / 9M	601000056	8,25	3,73	146%	A++	9,25	5,13	202%	A+++	86	A	XL
Top 35K / 5M	601000057	6,55	3,59	141%	A++	6,75	5,1	201%	A+++	85	A	XXL
Top 35K / 7M	601000058	7,45	3,68	144%	A++	8,15	5,16	203%	A+++	85	A	XXL
Top 35K / 9M	601000059	8,25	3,73	146%	A++	9,25	5,14	203%	A+++	85	A	XXL
Top 35K / 12M	601000060	12,85	3,64	143%	A++	12,55	5,07	200%	A+++	85	A	XXL
Top 35K / 14M	601000061	14,35	3,64	143%	A++	14,65	4,87	192%	A+++	85	A	XXL

3) Dati calcolati secondo norma UNI EN 14825 - clima medio

Apparecchio ibrido Hydrablock Compact Hybrid CLASS K (caldaia istantanea da interno)

APPARECCHIO IBRIDO		CALDAIA			POMPA DI CALORE				
Versione	Codice	Descrizione	Rapporto di modulazione	Portata termica max. in risc. (kW)	Descrizione	Potenza termica (kW) ¹	COP ¹	Potenza frigorifera (kW) ²	EER ²
Class 25K / 5M	601000048	City Class H 25 K	1:10	21	Hydrablock C 5M	6,5	5,30	5,5	5,1
Class 25K / 7M	601000049				Hydrablock C 7M	8,4	5,05	7,4	4,85
Class 25K / 9M	601000050				Hydrablock C 9M	10	4,70	9	4,3
Class 30K / 5M	601000051	City Class H 30 K	1:10	25	Hydrablock C 5M	6,5	5,30	5,5	5,1
Class 30K / 7M	601000052				Hydrablock C 7M	8,4	5,05	7,4	4,85
Class 30K / 9M	601000053				Hydrablock C 9M	10	4,70	9	4,3

1) T. acqua 35/30° C - T aria 7° C (b.s.), U.R. 85% / 2) T. acqua 18/23° C - T. aria 35° C (b.s.) - prestazioni ottenute nel rispetto della norma UNI EN 14511

Per i dati tecnici completi della pompa di calore e delle caldaie vedere le sezioni seguenti

APPARECCHIO IBRIDO		RISCALDAMENTO A 55° C				RISCALDAMENTO A 35° C				ACQUA CALDA SANITARIA		
Versione	Codice	Pdesignh	SCOP	Eta s	Classe efficienza energetica	Pdesignh	SCOP	Eta s	Classe efficienza energetica	Eta wh	Classe sanitario	Taglia
Class 25K / 5M	601000048	6,55	3,59	141%	A++	6,75	5,1	201%	A+++	83	A	XL
Class 25K / 7M	601000049	7,45	3,67	144%	A++	8,15	5,16	203%	A+++	83	A	XL
Class 25K / 9M	601000050	8,25	3,74	147%	A++	9,25	5,14	203%	A+++	83	A	XL
Class 30K / 5M	601000051	6,55	3,59	141%	A++	6,75	5,1	201%	A+++	82	A	XXL
Class 30K / 7M	601000052	7,45	3,67	144%	A++	8,15	5,16	203%	A+++	82	A	XXL
Class 30K / 9M	601000053	8,25	3,73	146%	A++	9,25	5,14	203%	A+++	82	A	XXL

3) Dati calcolati secondo norma UNI EN 14825 - clima medio

Apparecchio ibrido Hydrablock Compact Hybrid CLASS KR (caldaia con accumulo remoto da interno)

APPARECCHIO IBRIDO		CALDAIA			POMPA DI CALORE				
Versione	Codice	Descrizione	Rapporto di modulazione	Portata termica max. in risc. (kW)	Descrizione	Potenza termica (kW) ¹	COP ¹	Potenza frigorifera (kW) ²	EER ²
Class 25KR / 5M	601000068	City Class H 25 KR	1:10	21	Hydrablock C 5M	6,5	5,30	5,5	5,1
Class 25KR / 7M	601000069				Hydrablock C 7M	8,4	5,05	7,4	4,85
Class 25KR / 9M	601000070				Hydrablock C 9M	10	4,70	9	4,3
Class 35KR / 9M	601000071	City Class H 35 KR	1:10	28	Hydrablock C 9M	10	4,70	9	4,3
Class 35KR / 12M	601000072				Hydrablock C 12M	12,2	4,90	11,6	4,6

1) T. acqua 35/30° C - T aria 7° C (b.s.), U.R. 85% / 2) T. acqua 18/23° C - T. aria 35° C (b.s.) - prestazioni ottenute nel rispetto della norma UNI EN 14511

Per i dati tecnici completi della pompa di calore e delle caldaie vedere le sezioni seguenti

APPARECCHIO IBRIDO		RISCALDAMENTO A 55° C				RISCALDAMENTO A 35° C				ACQUA CALDA SANITARIA		
Versione	Codice	Pdesignh	SCOP	Eta s	Classe efficienza energetica	Pdesignh	SCOP	Eta s	Classe efficienza energetica	Eta wh	Classe sanitario	Taglia
Class 25KR / 5M	601000068	6,55	3,59	141%	A++	6,75	5,1	201%	A+++			
Class 25KR / 7M	601000069	7,45	3,67	144%	A++	8,15	5,16	203%	A+++			
Class 25KR / 9M	601000070	8,25	3,74	147%	A++	9,25	5,14	203%	A+++			
Class 35KR / 9M	601000071	8,25	3,74	147%	A++	9,25	5,14	203%	A+++			
Class 35KR / 12M	601000072	12,85	3,64	143%	A++	12,55	5,07	200%	A+++			

3) Dati calcolati secondo norma UNI EN 14825 - clima medio

Apparecchio ibrido Hydrablock Compact Hybrid BOX K (caldaia istantanea da incasso)

APPARECCHIO IBRIDO		CALDAIA			POMPA DI CALORE				
Versione	Codice	Descrizione	Rapporto di modulazione	Portata termica max. in risc. (kW)	Descrizione	Potenza termica (kW) ¹	COP ¹	Potenza frigorifera (kW) ²	EER ²
Box 25K / 5M	601000065	City Box H 25 K	1:10	21	Hydrablock C 5M	6,5	5,30	5,5	5,1
Box 25K / 7M	601000066				Hydrablock C 7M	8,4	5,05	7,4	4,85
Box 25K / 9M	601000067				Hydrablock C 9M	10	4,70	9	4,3

1) T. acqua 35/30° C - T. aria 7° C (b.s.), U.R. 85% / 2) T. acqua 18/23° C - T. aria 35° C (b.s.) - prestazioni ottenute nel rispetto della norma UNI EN 14511

Per i dati tecnici completi della pompa di calore e delle caldaie vedere le sezioni seguenti

APPARECCHIO IBRIDO		RISCALDAMENTO A 55° C				DATI ERP ³				ACQUA CALDA SANITARIA		
Versione	Codice	Pdesignh	SCOP	Eta s	Classe efficienza energetica	Pdesignh	SCOP	Eta s	Classe efficienza energetica	Eta wh	Classe sanitario	Taglia
Box 25K / 5M	601000065	6,55	3,59	141%	A++	6,75	5,1	201%	A+++	83	A	XL
Box 25K / 7M	601000066	7,45	3,67	144%	A++	8,15	5,16	203%	A+++	83	A	XL
Box 25K / 9M	601000067	8,25	3,74	147%	A++	9,25	5,14	203%	A+++	83	A	XL

3) Dati calcolati secondo norma UNI EN 14825 - clima medio

Apparecchio ibrido Hydrablock Compact Hybrid OPEN K (caldaia istantanea da esterno)

APPARECCHIO IBRIDO		CALDAIA			POMPA DI CALORE				
Versione	Codice	Descrizione	Rapporto di modulazione	Portata termica max. in risc. (kW)	Descrizione	Potenza termica (kW) ¹	COP ¹	Potenza frigorifera (kW) ²	EER ²
Open 25K / 5M	601000062	City Open H 25 K	1:10	21	Hydrablock C 5M	6,5	5,30	5,5	5,1
Open 25K / 7M	601000063				Hydrablock C 7M	8,4	5,05	7,4	4,85
Open 25K / 9M	601000064				Hydrablock C 9M	10	4,70	9	4,3

1) T. acqua 35/30° C - T. aria 7° C (b.s.), U.R. 85% / 2) T. acqua 18/23° C - T. aria 35° C (b.s.) - prestazioni ottenute nel rispetto della norma UNI EN 14511

Per i dati tecnici completi della pompa di calore e delle caldaie vedere le sezioni seguenti

APPARECCHIO IBRIDO		RISCALDAMENTO A 55° C				DATI ERP ³				ACQUA CALDA SANITARIA		
Versione	Codice	Pdesignh	SCOP	Eta s	Classe efficienza energetica	Pdesignh	SCOP	Eta s	Classe efficienza energetica	Eta wh	Classe sanitario	Taglia
Open 25K / 5M	601000062	6,55	3,59	141%	A++	6,75	5,1	201%	A+++	83	A	XL
Open 25K / 7M	601000063	7,45	3,67	144%	A++	8,15	5,16	203%	A+++	83	A	XL
Open 25K / 9M	601000064	8,25	3,74	147%	A++	9,25	5,14	203%	A+++	83	A	XL

3) Dati calcolati secondo norma UNI EN 14825 - clima medio

Apparecchio ibrido Hydrablock Compact Hybrid COMPACT K (caldaia con bollitore da 120 litri)

APPARECCHIO IBRIDO		CALDAIA			POMPA DI CALORE				
Versione	Codice	Descrizione	Rapporto di modulazione	Portata termica max. in risc. (kW)	Descrizione	Potenza termica (kW) ¹	COP ¹	Potenza frigorifera (kW) ²	EER ²
Compact 35k / 12M	601000078	Time Compact 35 K	1:10	33	Hydrablock C 12M	12,2	4,90	11,6	4,6

1) T. acqua 35/30° C - T. aria 7° C (b.s.), U.R. 85% / 2) T. acqua 18/23° C - T. aria 35° C (b.s.) - prestazioni ottenute nel rispetto della norma UNI EN 14511. Per i dati tecnici completi della pompa di calore e delle caldaie vedere le sezioni seguenti

APPARECCHIO IBRIDO		RISCALDAMENTO A 55° C				DATI ERP ³				ACQUA CALDA SANITARIA		
Versione	Codice	Pdesignh	SCOP	Eta s	Classe efficienza energetica	Pdesignh	SCOP	Eta s	Classe efficienza energetica	Eta wh	Classe sanitario	Taglia
Compact 35k / 12M	601000078	12,95	3,64	143%	A++	12,55	5,07	200%	A+++	77	B	XXL

3) Dati calcolati secondo norma UNI EN 14825 - clima medio

Apparecchio ibrido Hydrablock Compact Hybrid SOLAR K (caldaia con bollitore da 200 litri)

APPARECCHIO IBRIDO		CALDAIA			POMPA DI CALORE				
Versione	Codice	Descrizione	Rapporto di modulazione	Portata termica max. in risc. (kW)	Descrizione	Potenza termica (kW) ¹	COP ¹	Potenza frigorifera (kW) ²	EER ²
Solar 18K / 7M	601000073	Time Solar 18 K	1:10	17,8	Hydrablock C 7M	8,4	5,05	7,4	4,85
Solar 35K / 7M	601000074				Hydrablock C 7M	8,4	5,05	7,4	4,85
Solar 35K / 9M	601000075	Time Solar 35 K	1:10	33	Hydrablock C 9M	10	4,70	9	4,3
Solar 35K / 12M	601000076				Hydrablock C 12M	12,2	4,90	11,6	4,6

1) T. acqua 35/30° C - T. aria 7° C (b.s.), U.R. 85% / 2) T. acqua 18/23° C - T. aria 35° C (b.s.) - prestazioni ottenute nel rispetto della norma UNI EN 14511. Per i dati tecnici completi della pompa di calore e delle caldaie vedere le sezioni seguenti

APPARECCHIO IBRIDO		RISCALDAMENTO A 55° C				DATI ERP ³				ACQUA CALDA SANITARIA		
Versione	Codice	Pdesignh	SCOP	Eta s	Classe efficienza energetica	Pdesignh	SCOP	Eta s	Classe efficienza energetica	Eta wh	Classe sanitario	Taglia
Solar 18K / 7M	601000073	7,45	3,68	144%	A++	8,15	5,17	204%	A+++	76	B	XXL
Solar 35K / 7M	601000074	7,45	3,68	144%	A++	8,15	5,17	204%	A+++	77	B	XXL
Solar 35K / 9M	601000075	8,25	3,74	147%	A++	9,25	5,14	203%	A+++	77	B	XXL
Solar 35K / 12M	601000076	12,95	3,64	143%	A++	12,55	5,07	200%	A+++	77	B	XXL

3) Dati calcolati secondo norma UNI EN 14825 - clima medio

Apparecchio ibrido Hydrablock Compact Hybrid MAX K (caldaia con bollitore da 60 litri)

APPARECCHIO IBRIDO		CALDAIA			POMPA DI CALORE				
Versione	Codice	Descrizione	Rapporto di modulazione	Portata termica max. in risc. (kW)	Descrizione	Potenza termica (kW) ¹	COP ¹	Potenza frigorifera (kW) ²	EER ²
Max 27K / 7M	601000077	Time Max 27 K	1:10	26	Hydrablock C 7M	8,4	5,05	7,4	4,85

1) T. acqua 35/30° C - T. aria 7° C (b.s.), U.R. 85% / 2) T. acqua 18/23° C - T. aria 35° C (b.s.) - prestazioni ottenute nel rispetto della norma UNI EN 14511

Per i dati tecnici completi della pompa di calore e delle caldaie vedere le sezioni seguenti

APPARECCHIO IBRIDO		RISCALDAMENTO O A 55° C				DATI ERP ³				ACQUA CALDA SANITARIA		
Versione	Codice	Pdesignh	SCOP	Eta s	Classe efficienza energetica	Pdesignh	SCOP	Eta s	Classe efficienza energetica	Eta wh	Classe sanitario	Taglia
Max 27K / 7M	601000077	7,45	3,68	144%	A++	8,15	5,17	204%	A+++	87	A	XXL

3) Dati calcolati secondo norma UNI EN 14825 - clima medio

MODELLO		Top H 25 K	Top H 35 K
Gas di riferimento		G20	G20
Portata termica max. Qn	<i>kW</i>	25	34,9
Portata termica max. in riscaldamento	<i>kW</i>	25	33
Portata termica min. Qr	<i>kW</i>	1,6	1,6
Potenza termica max. 60° / 80° C *	<i>kW</i>	24,2	32,2
Potenza termica min. 60° / 80° C *	<i>kW</i>	1,5	1,5
Potenza termica max. 30° / 50° C *	<i>kW</i>	26,4	34,8
Potenza termica min. 30° / 50° C *	<i>kW</i>	1,7	1,7
Classe NOx		6	6
RENDIMENTO MISURATO			
Rendimento nominale (NCV) a 60° / 80° C *	%	97	96,8
Rendimento nominale (NCV) a 30° / 50° C *	%	106,9	107
Rendimento al 30% Qa (NCV) a 30° C *	%	107,6	107,5
*temperatura ritorno / temperatura mandata; NCV = Potere Calorifico Inferiore (=Hi) • Nota: i dati sono stati rilevati con scarico coassiale orizzontale di lunghezza=1 metro			
DATI RISCALDAMENTO			
Campo di selezione temperatura (min ÷ max) • zona principale con campo a temperatura normale / bassa	°C	35 ÷ 80	
Campo di selezione temperatura (min ÷ max) • zona secondaria	°C	20 ÷ 45	
Vaso espansione	<i>l</i>	10	10
Pressione di precarica del vaso espansione	<i>bar</i>	1	1
Pressione off / on del pressostato • minima pressione impianto	<i>bar</i>	0,5/1,0	0,5/1,0
Pressione max esercizio	<i>bar</i>	3	3
Temperatura max	°C	90	90
Temperatura funzione antigelo on / off	°C	5 ÷ 30	5 ÷ 30
DATI SANITARIO			
Prelievo continuo ΔT 25° C	<i>l/min</i>	15,1	21,0
Prelievo continuo ΔT 30° C	<i>l/min</i>	12,6	17,5
Portata acqua min. (per attivazione della richiesta sanitario)	<i>l/min</i>	2,8	2,8
Pressione min sanitario (per attivazione della richiesta sanitario)	<i>bar</i>	0,2	0,2
Pressione max sanitario	<i>bar</i>	6	6
Campo di selezione temperatura (min ÷ max)	°C	30 ÷ 55	
CARATTERISTICHE ELETTRICHE			
Tensione / Frequenza (tensione nominale)	<i>V/Hz</i>	230V/50	
Potenza	<i>W</i>	85	120
Grado di protezione		IP X5D	
CARATTERISTICHE DIMENSIONALI			
Larghezza - Altezza - Profondità	<i>mm</i>	400 x 700 x 324	
Peso	<i>kg</i>	37,2	37,2
LUNGHEZZA MASSIMA FUMISTERIA			
Tubo scarico / Aspirazione concentrato ø 60 / 100 mm	<i>m</i>	vedere la scheda tecnica su www.italtherm.it/documentazione	
Tubo scarico / Aspirazione sdoppiato ø 80 mm	<i>m</i>		
Tubo scarico / Aspirazione sdoppiato ø 60 mm	<i>m</i>		
Tubo scarico / Aspirazione sdoppiato ø 50 mm	<i>m</i>		
PRESSIONI ALIMENTAZIONE GAS			
Pressione nominale	<i>mbar</i>	20	
Pressione in ingresso (min ÷ max)	<i>mbar</i>	17 - 25	

MODELLO		Class H 25 K	Class H 30 K	Class H 25 KR	Class H 35 KR
Gas di riferimento		G20	G20	G20	G20
Portata termica max. Qn	<i>kW</i>	25,0	30,0	25,0	33,2
Portata termica max. in riscaldamento	<i>kW</i>	21,0	25,0	21,0	28,0
Portata termica min. Qr	<i>kW</i>	2,6	2,6	2,6	3,5
Potenza termica max. 60° / 80° C *	<i>kW</i>	20,3	24,0	20,3	26,3
Potenza termica min. 60° / 80° C *	<i>kW</i>	2,4	2,4	2,4	3,2
Potenza termica max. 30° / 50° C *	<i>kW</i>	22,1	26,1	22,1	29,0
Potenza termica min. 30° / 50° C *	<i>kW</i>	2,7	2,7	2,7	3,7
Classe NOx		6	6	6	6
RENDIMENTO MISURATO					
Rendimento nominale (NCV) a 60° / 80° C *	%	95,9	95,9	95,9	95,2
Rendimento nominale (NCV) a 30° / 50° C *	%	105,8	105,4	105,8	105,1
Rendimento al 30% Qa (NCV) a 30° C *	%	106,2	106,0	106,2	106,9
*temperatura ritorno / temperatura mandata; NCV = Potere Calorifico Inferiore (=Hi) • Nota: i dati sono stati rilevati con scarico coassiale orizzontale di lunghezza=1 metro					
DATI RISCALDAMENTO					
Campo di selezione temperatura (min ÷ max) • zona principale con campo a temperatura normale / bassa	°C	35 ÷ 80 / 20 ÷ 45			
Campo di selezione temperatura (min ÷ max) • zona secondaria	°C	20 ÷ 80			
Vaso espansione	<i>l</i>	8	8	8	10
Pressione di precarica del vaso espansione	<i>bar</i>	1	1	1	1
Pressione off / on del pressostato • min. pressione impianto	<i>bar</i>	0,4 / 0,9 (±0,2)	0,4 / 0,9 (±0,2)	0,4 / 0,9 (±0,2)	0,4 / 0,9 (±0,2)
Pressione max esercizio	<i>bar</i>	3	3	3	3
Temperatura max	°C	90	90	90	90
Temperatura funzione antigelo on / off	°C	5/30	5/30	5/30	5/30
DATI SANITARIO					
Prelievo continuo ΔT 25° C	<i>l/min</i>	15,1	18,1	-	-
Prelievo continuo ΔT 30° C	<i>l/min</i>	12,6	15,1	-	-
Portata acqua min. (per attiv. della richiesta sanitario)	<i>l/min</i>	2,0	2,0	-	-
Pressione min. sanitario (per attiv. della richiesta sanitario)	<i>bar</i>	0,2	0,2	-	-
Pressione max sanitario	<i>bar</i>	6	6	-	-
Campo di selezione temperatura (min ÷ max)	°C	35 ÷ 55	35 ÷ 55	35 ÷ 55	35 ÷ 55
CARATTERISTICHE ELETTRICHE					
Tensione / Frequenza (tensione nominale)	<i>V/Hz</i>	220 ÷ 240 / 50 (230V)	220 ÷ 240 / 50 (230V)	220 ÷ 240 / 50 (230V)	220 ÷ 240 / 50 (230V)
Potenza	<i>W</i>	75	90	75	90
Grado di protezione		IP X5D	IP X5D	IP X5D	IP X5D
CARATTERISTICHE DIMENSIONALI					
Larghezza - Altezza - Profondità	<i>mm</i>	400 X 700 X 324			
Peso	<i>kg</i>	28,5	28,7	28,5	30,3
COLLEGAMENTI IDRAULICI E GAS					
vedere la scheda tecnica su www.italtherm.it/documentazione					
LUNGHEZZA MASSIMA FUMISTERIA					
Tubo scarico / Aspirazione concentrico ø 60 / 100 mm	<i>m</i>	vedere la scheda tecnica su www.italtherm.it/documentazione			
Tubo scarico / Aspirazione sdoppiato ø 80 mm	<i>m</i>				
Tubo scarico / Aspirazione sdoppiato ø 60 mm	<i>m</i>				
Tubo scarico / Aspirazione sdoppiato ø 50 mm	<i>m</i>				
PRESSIONI ALIMENTAZIONE GAS					
Pressione nominale	<i>mbar</i>	20	20	20	20
Pressione in ingresso (min ÷ max)	<i>mbar</i>	17 ÷ 25	17 ÷ 25	17 ÷ 25	17 ÷ 25

MODELLO		Max 27 K
Gas di riferimento		G20
Categoria		I12H3P
Tipo		B23 - B23P - C13 - C33 - C43 - C53 C63 - C83 - C93
Temperatura di funzionamento (min ÷ max)	°C	0 ÷ 60
Portata termica max.	kW	26,0
Portata termica min.	kW	2,6
Potenza termica max. 60° / 80° C *	kW	25,1
Potenza termica min. 60° / 80° C *	kW	2,5
Potenza termica max. 30° / 50° C *	kW	27,2
Potenza termica min. 30° / 50° C *	kW	2,7
Classe NOx		6
CO corretto 0% O ₂ (a Qn)	ppm	165,3
CO ₂ (a Qn)	%	9,2
Quantità di condensa a Qn (a 30° / 0° C *)	l/h	2,74
Quantità di condensa a Qr (a 30° / 50° C *)	l/h	0,17
Valore di pH della condensa	pH	2,8
Temperatura dei fumi (a Qn)	°C	84,0
Portata fumi (a 60° / 80° C ed a Qn)	kg/h	42,21
RENDIMENTO MISURATO		
Rendimento nominale (NCV) a 60° / 80° C *	%	96,6
Rendimento nominale (NCV) a 30° / 50° C *	%	104,7
Rendimento al 30% Qn a 30° / 50° C *	%	107,6
*temperatura ritorno / temperatura mandata; NCV = Potere Calorifico Inferiore (=Hi) • Nota: i dati sono stati rilevati con scarico coassiale orizzontale di lunghezza = 1 metro.		
DATI RISCALDAMENTO		
Campo di selezione temperatura (min ÷ max) • alta-bassa	°C	35 ÷ 78 / 25 ÷ 45
Campo di selezione temperatura (min ÷ max) • zona secondaria	°C	25 ÷ 78
Vaso espansione	l	8
Pressione max esercizio	bar	3
Temperatura max	°C	85
Temperatura funzione antigelo on / off	°C	5 / 30
DATI SANITARIO		
Capacità bollitore	l	60
Portata specifica ΔT 30° C (EN625)	l/min	16
Vaso espansione sanitario	l	2
Pressione max sanitario (intervento valvola sicurezza bollitore)	bar	8
Campo di selezione temperatura accumulo (min ÷ max)	°C	30 ÷ 60
CARATTERISTICHE ELETTRICHE		
Tensione / Frequenza (tensione nominale)	V/Hz	220 ÷ 240 / 50 (230V -15%... +10%)
Potenza	W	100
Grado di protezione		IP X5D
CARATTERISTICHE DIMENSIONALI		
Larghezza - Altezza - Profondità	mm	600 x 900 x 425
Peso	kg	59,0
COLLEGAMENTI		
Prevalenza residua ventilatore	Pa	30 ÷ 130
PRESSIONI ALIMENTAZIONE GAS		
Pressione nominale	mbar	20
Pressione in ingresso (min ÷ max)	mbar	17 ÷ 25
CONSUMO GAS		
Qmax	m ³ /h	2,75
Qmin	m ³ /h	0,27

MODELLO		Time Compact 35K	
Gas di riferimento		G20	G31
Categoria		H ₂ H3P	
Tipo		B23 - B23P - C13 - C33 - C43 - C53 - C63 - C83 - C93	
Temperatura di funzionamento (min ÷ max)	°C	0 ÷ +60	
Portata termica max.	kW	33.0	33.0
Portata termica min.	kW	3.4	5.0
Potenza termica max. 60° / 80° C *	kW	32.0	32.0
Potenza termica min. 60° / 80° C *	kW	3.2	4.7
Potenza termica max. 30° / 50° C *	kW	34.7	34.7
Potenza termica min. 30° / 50° C *	kW	3.6	5.2
Classe NOx		6	6
CO corretto 0% O ₂ (a Qn)	ppm	176.1	175.2
CO ₂ (a Qn)	%	9.3	10.4
Quantità di condensa a Qn (a 30° / 50° C *)	l/h	3.30	2.60
Quantità di condensa a Qr (a 30° / 50° C *)	l/h	0.22	0.19
Valore di pH della condensa	pH	2.8	2.8
Temperatura dei fumi (a Qn)	°C	78.6	79.8
Portata fumi (a 60° / 80° C ed a Qn)	kg/h	53.02	53.78
RENDIMENTO MISURATO			
Rendimento nominale (NCV) a 60° / 80° C *	%	97.0	
Rendimento nominale (NCV) a 30° / 50° C *	%	105.1	
Rendimento al 30% Qn a 30° / 50° C *	%	107.6	
* temperatura ritorno / temperatura mandata; NCV = Potere Calorifico Inferiore (=HI) Nota: i dati sono stati rilevati con scarico coassiale orizzontale di lunghezza = 1 metro.			
DATI RISCALDAMENTO			
Campo di selezione temperatura (min ÷ max) • alta-bassa	°C	35÷78 / 20÷45	
Campo di selezione temperatura (min ÷ max) • zona secondaria	°C	20÷78	
Caratteristiche acqua (o liquido termovettore) impianto di riscaldamento (* = se presenti parti in alluminio lungo l'impianto riscald.)	°f pH	5 ÷ 15 °f pH 7.5 ÷ 9.5 (7.5 ÷ 8.5 *)	
Vaso espansione	l	12	
Pressione di precarica del vaso espansione	bar	1	
Pressione off / on del pressostato minima pressione impianto	bar	0.5 / 1.2 (±0.2) <i>Per consentire il corretto caricamento impianto, la pressione dell'acqua sanitaria dovrebbe essere superiore al valore ON del pressostato.</i>	
Pressione max esercizio	bar	3	
Temperatura max	°C	85	
Temperatura funzione antigelo on / off	°C	5 / 30	
DATI SANITARIO / SOLARE			
Capacità bollitore	l	120	
Portata specifica ΔT 30° C (EN625)	l/min	22	
Vaso espansione sanitario	l	5	
Pressione di precarica vaso espansione sanitario	bar	3	
Pressione max sanitario (intervento valvola sicurezza bollitore)	bar	8	
Campo di selezione temperatura accumulo bollitore (min÷max)	°C	30÷60	
CARATTERISTICHE ELETTRICHE			
Tensione / Frequenza (tensione nominale)	V/Hz	220÷240 / 50 (230V)	
Potenza	W	100	
Grado di protezione		IP X5D	
CARATTERISTICHE DIMENSIONALI			
Larghezza - Altezza - Profondità	mm	600 x 1730 x 600	
Peso	kg	211	
COLLEGAMENTI			
Prevalenza residua ventilatore	Pa	30 ÷ 130	
PRESSIONI ALIMENTAZIONE GAS			
Pressione nominale	mbar	20	37
Pressione in ingresso (min ÷ max)	mbar	17 ÷ 25	35 ÷ 40
CONSUMO GAS			
Qmax	m ³ /h	3.49	
Qmin	m ³ /h	0.36	

MODELLO		Time Solar 18 K	Time Solar 35 K
Gas di riferimento		G20	G20
Categoria		I12H3P	I12H3P
Tipo		B23 - B23P - C13 - C33 - C43 C53 - C63 - C83 - C93	
Temperatura di funzionamento (min ÷ max)	°C	0 ÷ +60	0 ÷ +60
Portata termica max.	kW	17,8	33,0
Portata termica min.	kW	1,7	3,4
Potenza termica max. 60° / 80° C *	kW	17,1	32,0
Potenza termica min. 60° / 80° C *	kW	1,6	3,2
Potenza termica max. 30° / 50° C *	kW	18,8	34,7
Potenza termica min. 30° / 50° C *	kW	1,6	3,6
Classe NOx		6	6
CO corretto 0% O ₂ (a Qn)	ppm	176,8	176,1
CO ₂ (a Qn)	%	9,2	9,3
Quantità di condensa a Qn (a 30° / 50° C *)	l/h	2,1	3,30
Quantità di condensa a Qr (a 30° / 50° C *)	l/h	0,2	0,22
Valore di pH della condensa	pH	2,8	2,8
Temperatura dei fumi (a Qn)	°C	83,0	78,6
Portata fumi (a 60° / 80° C ed a Qn)	kg/h	28,90	53,02
RENDIMENTO MISURATO			
Rendimento nominale (NCV) a 60° / 80° C *	%	96,2	97,0
Rendimento nominale (NCV) a 30° / 50° C *	%	105,6	105,1
Rendimento al 30% Qn a 30° / 50° C *	%	107,5	107,6
*temperatura ritorno / temperatura mandata; NCV = Potere Calorifico Inferiore (=Hi) • Nota: i dati sono stati rilevati con scarico coassiale orizzontale di lunghezza = 1 metro.			
DATI RISCALDAMENTO			
Campo di selezione temperatura (min ÷ max) • alta-bassa	°C	35 ÷ 78 / 20 ÷ 45	35 ÷ 78 / 20 ÷ 45
Campo di selezione temperatura (min ÷ max) • zona secondaria	°C	20 ÷ 78	20 ÷ 78
Vaso espansione	l	12	12
Pressione max esercizio	bar	3	3
Temperatura max	°C	85	85
Temperatura funzione antigelo on / off	°C	5 / 30	5 / 30
DATI SANITARIO / SOLARE			
Capacità bollitore	l	200	200
Portata specifica ΔT 30° C (EN625)	l/min	22	24
Vaso espansione sanitario	l	11	11
Vaso espansione solare	l	18	18
Pressione max sanitario (intervento valvola sicurezza bollitore)	bar	8	8
Campo di selezione temperatura accumulo (min ÷ max)	°C	30 ÷ 60	30 ÷ 60
CARATTERISTICHE ELETTRICHE			
Tensione / Frequenza (tensione nominale)	V/Hz	220 ÷ 240 / 50 (230V)	220 ÷ 240 / 50 (230V)
Potenza	W	95	100
Grado di protezione		IP X5D	IP X5D
CARATTERISTICHE DIMENSIONALI			
Larghezza - Altezza - Profondità	mm	600 x 1980 x 750	600 x 1980 x 750
Peso	kg	209	211
COLLEGAMENTI			
Prevalenza residua ventilatore	Pa	30 ÷ 130	30 ÷ 130
PRESSIONI ALIMENTAZIONE GAS			
Pressione nominale	mbar	20	20
Pressione in ingresso (min ÷ max)	mbar	17 ÷ 25	17 ÷ 25
CONSUMO GAS			
Qmax	m ³ /h	1,88	3,49
Qmin	m ³ /h	0,18	0,36

MODELLO		Open H 25 K
Gas di riferimento		G20
Portata termica max. Qn	<i>kW</i>	25,0
Portata termica max. in riscaldamento	<i>kW</i>	21,0
Portata termica min. Qr	<i>kW</i>	2,6
Potenza termica max. 60° / 80° C *	<i>kW</i>	20,3
Potenza termica min. 60° / 80° C *	<i>kW</i>	2,4
Potenza termica max. 30° / 50° C *	<i>kW</i>	22,1
Potenza termica min. 30° / 50° C *	<i>kW</i>	2,7
Classe NOx		6
RENDIMENTO MISURATO		
Rendimento nominale (NCV) a 60° / 80° C *	%	95,9
Rendimento nominale (NCV) a 30° / 50° C *	%	105,8
Rendimento al 30% Qa (NCV) a 30° C *	%	106,2
*temperatura ritorno / temperatura mandata; NCV = Potere Calorifico Inferiore (=Hi) • Nota: i dati sono stati rilevati con scarico coassiale orizzontale di lunghezza=1 metro		
DATI RISCALDAMENTO		
Campo di selezione temperatura (min ÷ max) • zona principale con campo a temperatura normale / bassa	°C	35 ÷ 80 / 20 ÷ 45
Campo di selezione temperatura (min ÷ max) • zona secondaria	°C	20 ÷ 80
Vaso espansione	<i>l</i>	8
Pressione di precarica del vaso espansione	<i>bar</i>	1
Pressione off / on del pressostato • minima pressione impianto	<i>bar</i>	0.4/0.9(±0,2)
Pressione max esercizio	<i>bar</i>	3
Temperatura max	°C	90
Temperatura funzione antigelo on / off	°C	5/30
Temperatura resistenze antigelo on / off	°C	5/16
DATI SANITARIO		
Prelievo continuo ΔT 25° C	<i>l/min</i>	15,1
Prelievo continuo ΔT 30° C	<i>l/min</i>	12,6
Portata acqua min. (per attivazione della richiesta sanitario)	<i>l/min</i>	2,0
Pressione min sanitario (per attivazione della richiesta sanitario)	<i>bar</i>	0,2
Pressione max sanitario	<i>bar</i>	6
Campo di selezione temperatura (min ÷ max)	°C	35 ÷ 55
CARATTERISTICHE ELETTRICHE		
Tensione / Frequenza (tensione nominale)	<i>V/Hz</i>	220 ÷ 240 / 50 (230V)
Potenza	<i>W</i>	75
Potenza resistenze antigelo	<i>W</i>	38
Grado di protezione		IP X5D
CARATTERISTICHE DIMENSIONALI		
Larghezza - Altezza - Profondità	<i>mm</i>	520 X 850 X 240
Peso caldaia (netto-lordo)	<i>kg</i>	28,4/30,8
Peso incasso (netto-lordo)	<i>kg</i>	-
COLLEGAMENTI IDRAULICI E GAS vedere la scheda tecnica su www.italtherm.it/documentazione		
LUNGHEZZA MASSIMA FUMISTERIA		
Tubo scarico / Aspirazione concentrico ø 60 / 100 mm	<i>m</i>	vedere la scheda tecnica su www.italtherm.it/documentazione
Tubo scarico / Aspirazione sdoppiato ø 80 mm	<i>m</i>	
Tubo scarico / Aspirazione sdoppiato ø 60 mm	<i>m</i>	
Tubo scarico / Aspirazione sdoppiato ø 50 mm	<i>m</i>	
PRESSIONI ALIMENTAZIONE GAS		
Pressione nominale	<i>mbar</i>	20
Pressione in ingresso (min ÷ max)	<i>mbar</i>	17 ÷ 25
SCHEDA DI PRODOTTO (ErP)		
Riscaldamento dell'acqua: profilo di carico dichiarato		XL
Riscaldamento ambiente: classe di efficienza energetica stagionale		A
Riscaldamento dell'acqua: classe di efficienza energetica		A
Riscaldamento ambiente: efficienza energetica stagionale (GCV)	(η_s) %	91

MODELLO		Box H 25 K
Gas di riferimento		G20
Portata termica max. Qn	<i>kW</i>	25,0
Portata termica max. in riscaldamento	<i>kW</i>	21,0
Portata termica min. Qr	<i>kW</i>	2,6
Potenza termica max. 60° / 80° C *	<i>kW</i>	20,3
Potenza termica min. 60° / 80° C *	<i>kW</i>	2,4
Potenza termica max. 30° / 50° C *	<i>kW</i>	22,1
Potenza termica min. 30° / 50° C *	<i>kW</i>	2,7
Classe NOx		6
RENDIMENTO MISURATO		
Rendimento nominale (NCV) a 60° / 80° C *	%	95,9
Rendimento nominale (NCV) a 30° / 50° C *	%	105,8
Rendimento al 30% Qa (NCV) a 30° C *	%	106,2
*temperatura ritorno / temperatura mandata; NCV = Potere Calorifico Inferiore (=Hi) • Nota: i dati sono stati rilevati con scarico coassiale orizzontale di lunghezza=1 metro		
DATI RISCALDAMENTO		
Campo di selezione temperatura (min ÷ max) • zona principale con campo a temperatura normale / bassa	°C	35 ÷ 80 / 20 ÷ 45
Campo di selezione temperatura (min ÷ max) • zona secondaria	°C	20 ÷ 80
Vaso espansione	<i>l</i>	8
Pressione di precarica del vaso espansione	<i>bar</i>	1
Pressione off / on del pressostato • minima pressione impianto	<i>bar</i>	0,4/0,9 (±0,2)
Pressione max esercizio	<i>bar</i>	3
Temperatura max	°C	90
Temperatura funzione antigelo on / off	°C	5/30
Temperatura resistenze antigelo on / off	°C	5/16
DATI SANITARIO		
Prelievo continuo ΔT 25° C	<i>l/min</i>	15,1
Prelievo continuo ΔT 30° C	<i>l/min</i>	12,6
Portata acqua min. (per attivazione della richiesta sanitario)	<i>l/min</i>	2,0
Pressione min sanitario (per attivazione della richiesta sanitario)	<i>bar</i>	0,2
Pressione max sanitario	<i>bar</i>	6
Campo di selezione temperatura (min ÷ max)	°C	35 ÷ 55
CARATTERISTICHE ELETTRICHE		
Tensione / Frequenza (tensione nominale)	<i>V/Hz</i>	220 ÷ 240 / 50 (230V)
Potenza	<i>W</i>	75
Potenza resistenze antigelo	<i>W</i>	38
Grado di protezione		IP X5D
CARATTERISTICHE DIMENSIONALI		
Larghezza - Altezza - Profondità	<i>mm</i>	550 X 1140 X 250
Peso caldaia (netto-lordo)	<i>kg</i>	27,6/31,1
Peso incasso (netto-lordo)	<i>kg</i>	13,9/14,4
COLLEGAMENTI IDRAULICI E GAS vedere la scheda tecnica su www.italtherm.it/documentazione		
LUNGHEZZA MASSIMA FUMISTERIA		
Tubo scarico / Aspirazione concentrato ø 60/100 mm	<i>m</i>	vedere la scheda tecnica su www.italtherm.it/documentazione
Tubo scarico / Aspirazione sdoppiato ø 80 mm	<i>m</i>	
Tubo scarico / Aspirazione sdoppiato ø 60 mm	<i>m</i>	
Tubo scarico / Aspirazione sdoppiato ø 50 mm	<i>m</i>	
PRESSIONI ALIMENTAZIONE GAS		
Pressione nominale	<i>mbar</i>	20
Pressione in ingresso (min ÷ max)	<i>mbar</i>	17 ÷ 25
SCHEDA DI PRODOTTO (ErP)		
Riscaldamento dell'acqua: profilo di carico dichiarato		XL
Riscaldamento ambiente: classe di efficienza energetica stagionale		A
Riscaldamento dell'acqua: classe di efficienza energetica		A
Riscaldamento ambiente: efficienza energetica stagionale (GCV)	(η_s) %	91



ITALTHERM AL
TUO SERVIZIO.

Una gamma di servizi offerti da Italtherm alla propria rete di installatori e centri assistenza per soddisfare le esigenze dei loro clienti.



 **FINANZIAMI**

Cambia in tranquillità.

Italtherm ti permette di sostituire la tua caldaia senza che la spesa influisca sulla tranquillità economica della tua famiglia, rateizzando il tuo pagamento.



 **ENEA
EXPRESS**

Un servizio semplice e sicuro!

Grazie ad Italtherm puoi continuare ad offrire ai tuoi clienti le detrazioni fiscali fino al 65% per gli interventi di efficientamento e ristrutturazione!



 **CONTO
TERMICO**

Gli incentivi non sono finiti!

Il Conto Termico incentiva interventi per l'incremento dell'efficienza energetica e la produzione di energia termica da fonti rinnovabili per impianti di piccole dimensioni.



 **6 CON NOI**

Estensione della garanzia a 6 anni

ITALTHERM estende a 6 anni la garanzia dei suoi prodotti assicurando così un lungo periodo di comfort e totale serenità.



www.italtherm.it